



user manual

Instrukcja obsługi | Руководство пользователя
Manuel de l'Utilisateur | Betriebsanweisung
Bruksanvisning | Manual del Usuario
Betjeningsvejledning | Gebruikershandleiding
Käyttöohjeet | Manual de utilizare | Bruksanvisning
Manuale d'uso | Příručka uživatele | Navodila
za uporabo

Retain for future use
Zachować do przyszłego użytku
Сохраните для последующего
использования
A conserver pour une utilisation future
Für zukünftige Benutzung aufbewahren
Behold for senere bruk
Säilytä nämä käyttöohjeet tulevaa tarvetta marten
Opbevar manualen til fremtidig brug
Bewaren voor gebruik in de toekomst
Conservare il presente manuale a l'uso futuro
Păstrați acest manual pentru utilizare viitoare
Conservar para futuras consultas
Behall för framtida användning
Uchovejte pro další použití
Hranite za prihodnjo uporabo

Wood-Mizer®

Sågverk

**Manual för säkerhet, installation,
användning och underhåll**

LT15SA Electric

rev.A2.05

LT15SA Gasoline

rev. A2.06



Säkerhet sätter vi främst! Läs igenom och lär dig alla säkerhetsföreskrifter innan anläggningen används, installeras eller underhålls.

Formulär nr. 794

Översättning av originalhandbok

SEKTION 1	SÄKERHET	1-1
1.1.	Säkerhetssymboler.....	1-1
1.2	Sågbladshantering.....	1-2
1.3	Installation av bandsågverk.....	1-2
1.4	Användning av bandsågverket.....	1-2
1.5	Underhåll av bandsågverket.....	1-4
1.6	Säkerhetsinstruktioner.....	1-4
1.7	Remstorlekar.....	1-12
1.8	Sågbladsstorlekar.....	1-13
1.9	Sågkapacitet.....	1-13
1.10	Motorspecifikationer.....	1-14
1.11	Ljudnivå.....	1-14
1.12	Specifikation spånsug.....	1-15
1.13	Mått.....	1-16
1.14	Komponenter.....	1-17
SEKTION 2	MONTERING AV BANDSÅGVERKET	2-1
2.1	Monteringsdelar för bandsågverk LT15SA med elektrisk motor.....	2-1
2.2	Uppackning av bandsågverket.....	2-6
2.3	Hopsättning av bänkramen.....	2-8
2.4	Justering av ramens stödben.....	2-15
2.5	Hopsättning av såghuvud.....	2-15
2.6	Virkeslastningsramp (tillval).....	2-20
SEKTION 3	INSTALLATION OCH ANVÄNDNING	3-1
3.1	Installation av bandsågverk.....	3-1
3.2	Byte av sågblad.....	3-10
3.3	Spänning av sågblad.....	3-11
3.4	Inställning av sågbladets bana.....	3-12
3.5	Starta motorn.....	3-16
3.6	Starta motorn.....	3-16
3.7	Lastning, vändning och klampning av stockar.....	3-17
3.8	Manuell drift upp/ned.....	3-21
3.9	Drift upp/ned (tillval med elsystem upp/ner).....	3-22
3.10	Hantering av bandguidens arm.....	3-23
3.11	Sågbladsdrift.....	3-24
3.12	Matning.....	3-26
3.13	Såga stocken.....	3-27
3.14	Kantning.....	3-28
3.15	Sågbladets höjdskala.....	3-28
3.16	Användning av vattensmörjning.....	3-30
3.17	Transport av sågverket.....	3-31
SEKTION 4	UNDERHÅLL	4-1
4.1	Livslängd.....	4-1
4.2	Ta bort sågspån.....	4-1
4.3	Vagnsspår och rullar.....	4-1
4.4	Vertikala pelarskenor.....	4-2

Tabellinnehåll

Sektion - Sida

4.5	Diverse smörjning	4-2
4.6	Sågbladshjulens remmar.....	4-3
4.7	Höj- och sänksystemet.....	4-3
4.8	Diverse underhåll.....	4-4
4.9	Påfyllning av olja i bladspänn-cylindern	4-5
4.10	Inspektion av säkerhetsanordningar (endast CE-versionen)	4-7
SEKTION 5 FELSÖKNINGSGUIDE		5-1
5.1	Problem med sågning	5-1
SEKTION 6 INRIKTNING AV BANDSÅGVERKET		6-1
6.1	Förberedande inriktningsprocedurer	6-1
6.2	Förbereda bandsågverket för inriktning	6-1
6.3	Installation av sågblad och inriktning.....	6-1
6.4	Inställning av sågbladshjul	6-2
6.5	Inställning av bandguidens arm.....	6-8
6.6	Inställning av bandguiderna	6-9
6.7	Sågbladets nedböjning.....	6-10
6.8	Inställning av bandguidens vertikala lutning.....	6-11
6.9	Bandguidens flänsavstånd	6-13
6.10	Inställning av horisontell lutning.....	6-14
6.11	Sidoanhåll	6-14
6.12	Inställning av sågbladets höjdmätare.....	6-15
6.13	Inställning av motorns drivrem	6-17
6.14	Inställning av säkerhetshandtagets koppling	6-18
6.15	Justering av bärrullarnas avstånd.....	6-19

Service

Wood-Mizer arbetar alltid för att förse dig med den senaste tekniken, den bästa kvaliteten och den starkaste kundservice som finns på marknaden idag. Vi utvärderar ständigt våra kunders behov, för att se till att vi uppfyller den moderna träbearbetningsindustrins krav. Dina kommentarer och förslag är välkomna.

Allmän kontaktinformation

I Europa kan du ringa din lokala återförsäljare eller vårt europeiska huvudkontor i Polen (adress Kolo, Nagórna 114 St) på tfn **+48-63-2626000**. Från fastlandet i USA kan du utan avgift ringa det amerikanska huvudkontoret (8180 West 10th St., Indianapolis, IN 46214, USA) på **1-800-525-8100**. Be att få tala med en representant för kundservice. När du ringer bör du ha maskinens id-nummer och ditt kundnummer tillgängligt. Kundservicerepresentanten kan hjälpa dig med frågor gällande användning och underhåll av din maskin. Representanten kan också bestämma tid för service.

Kontorstider:

Land	Måndag - Fredag	Lördag	Söndag
Polen	07.00-15.00	Stängt	Stängt
USA	08.00-17.00	08.00-12.00	Stängt

Ha utrustningens ID-nummer och ditt kundnummer tillgängligt när du ringer.

Wood-Mizer accepterar följande betalningsmetoder:

- Visa, Mastercard eller Discover
- Mot efterkrav
- Betalning i förskott
- 15 dagar netto (med godkänd kredit)

Frakt och administrativa avgifter kan tillkomma. Administrativa avgifter baseras på orderns storlek och omfattning.

Tekniska data kan ändras utan föregående varning.

Den faktiska produkten kan skilja sig från bilder av produkten. Vissa bilder visar maskiner med tillvalsutrustning.

Lokalkontor & auktoriserade försäljningscenter Wood-Mizer-kontor (Nord- och Sydamerika)

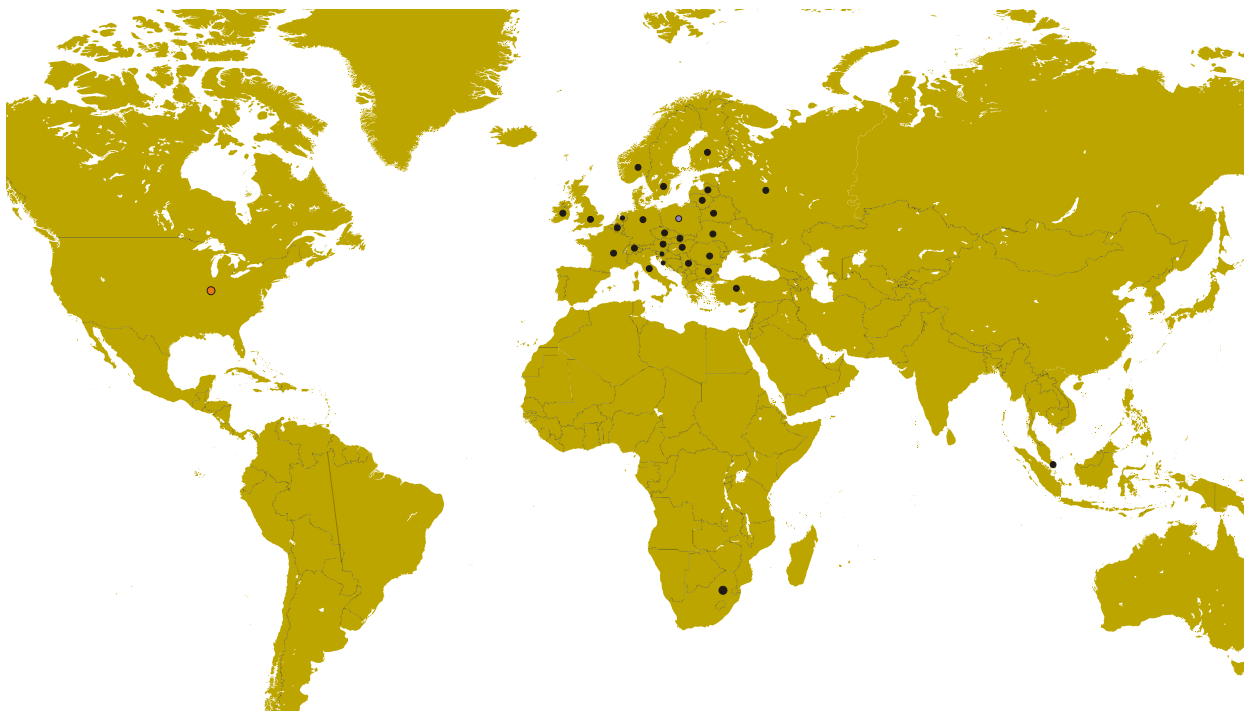

EUROPA		USA
<p> Europeiska huvudkontoret Wood-Mizer Industries Sp. z o.o. Nagórna 114, 62-600 Kolo, Polen Tel.: +48-63-26-26-000 Fax: +48-63-27-22-327 www.woodmizer.eu</p>		<p> Globalt huvudkontor Wood-Mizer LLC 8180 West 10th Street Indianapolis, Indiana 46214-2400, USA Tel.: +1-317-271-1542 Fax: +1-317-273-1011 www.woodmizer.com</p>
<p>VITRYSSLAND MOST-GRUPP Siemashko 15, k.3 Minsk 2200116 Tel.: +375-17-270-90-08 Fax: +375-17-270-90-08 GSM: +375-29-649-90-80 e-mail: most-by@mail.ru</p>	<p>SCHWEIZ Stefan Wespi Maschinen u. Geräte Spezialarbeiten GmbH Eichstraße 4 6353 Weggis Tel.: +41-(0)41 - 3900312 GSM: +41-(0)79 - 9643594 info@mobilsaegen.ch</p>	<p>RYSSLAND Dariusz Mikołajewski OOO WOOD-MIZER INDUSTRIES 141031, Moskva, Ryssland Reg., Mytishenski raj., pos. Veshki, Zavodskaja str., 3B Tel.Fax: +7(495) 788-72-35 Tel.Fax: +7(495) 641-51-60 e-mail: dariuszm@woodmizer-moscow.ru</p>
<p>BULGARIEN Kalin Simeonov Ecotechproduct 38 Star Lozenski pat str. Sofia 1186, Bulgarien Tel.: +359-2-462-7035 Tel.: +359-2-963-1656 Tel./Fax : +359-2-979-1710 Kalin Simeonov GSM: +3592-963-2559 e-mail: office@ecotechproduct.com</p>	<p>UNGERN Viktor Turoczy Wood-Mizer Hungary K.F.T. Szonyi Ut 67., 2921 Komárom, Ungern Tel./Fax: +36-34-346-255 e-mail: woodmizer@woodmizer.hu</p>	<p>RYSSLAND i fjärran östern Wladimir Glazaczew "WM Service" Krasnoretchenskaya Str.111 680006 Khabarovsk, Ryssland Tel./Fax: +7-914-541-1183 e-mail: wms-khv@mail.ru</p>

<p>KROATIEN Krešimir Pregernik Pregimex d.o.o. S. Batušića 31, 10090 Zagreb, Kroatien Tel./Fax: +3851-38-94-668 Krešimir Pregernik GSM: +3851-98-207-106 e-mail: Kresimir.Pregernik@gmail.com</p>	<p>ITALIEN Pasquale Felice Wood-Mizer Italia Srl Cda. Capoiaccio SN 86012 Cercemaggiore Campobasso, Italien Tel./Fax: +39-0874-798-357 GSM: +39-333-281-03-79 e-mail: wmitaliasrl@gmail.com</p>	<p>SERBIEN Dragan Markov Wood-Mizer Balkan d.o.o. Svetosavska GA 3/3; P. Fah 25 23 300 Kikinda, Serbien Tel./Fax: +381-230-25-754 Tel./Fax: +381-230-23-567 GSM: +381-63-568-658 e-mail: office@woodmizer.co.yu</p>
<p>TJECKIEN Miroslav Greill Wood-Mizer CZ s.r.o. Za Kasárny 946 339 01 Klatovy Tel: +420-376-312-220 GMS: +420-608-111-104 Miroslav Greill GMS: + 420-602-439-799 E-mail: woodmizer@woodmizer.cz</p>		<p>SLOVAKIEN Wiktor Turoczy Wood-Mizer Danubia s.r.o. Hadovce 5, 94501 Komárno, Slovaken Tel.: +421-35-77-40-316 Fax: +421-35-7740-326 GSM: +421-905-930-972 e-mail: woodmizer@woodmizer.sk</p>
<p>TJECKIEN Lubomir Kudlik Wood-Mizer Moravia Sovadinova 6 69002 Breclav Tel./Fax: +420-519-322-443 Lubomir Kudlik GSM: +420-602-734-792 e-mail: info@wood-mizer.net</p>	<p>LETTLAND Vilmars Jansons OBERTS Ltd Gaujas str. 32/2 LV-2167 Marupe, Rigas Raj., Lettland Tel.: +371-7-810-666 Fax: +371-7-810-655 Vilmars Jansons GSM: +371-92-06-966 Andris Orols GSM: +371-28-33-07-90 e-mail: andris@oberts.lv</p>	<p>TURKIET Er-Ka Ahsap Profil Kerestecilik San. ve Tic. Ltd. Sti. Adana Keresteciler Sitesi 191 sk No.41 ADANA Tel.: +90-322-346-15-86 Fax: +90-322-345-17-07 GSM: +90-533-363-18-44 e-mail: info@erkaahsap.com.tr</p>
<p>FINLAND Howard Blackburn Oy Falkberg Jordbruk Ab Falkintie 220 25610 Ylonkyla Tel.: +358-2732-2253 Fax: +358-2732-2263 Howard Blackburn GSM: +358-440-424-339 e-mail: falkberg@woodmizer.fi</p>	<p>LITAUEN Andrius Zuzevicius UAB Singlis Savanoriu pr. 187, 2053 Vilnius, Litauen Tel.: +370-5-2-32-22-44 Fax: +370-5-2-64-84-15 GSM: +370-620-28-645 e-mail: andrius.z@singlis.lt Dmitrij Gaiduk GSM: +370-69-84-51-91 e-mail: dmitrijus.g@singlis.lt</p>	<p>UKRAINE Ivan Vinnicki MOST UKRAINA bul. Myru 3, Bajkivtsi Ternoplskij r-j Ternopolska oblast 47711 Ukraine Tel/Fax: +38 (0352) 52 37 74 GSM: +38 (067) 352 54 34 GSM: +38 (067) 674 50 68 E-mail: most-ukraine@ukr.net</p>
<p>FRANKRIKE Tizoc Chavez Wood-Mizer France 556 chemin des Embouffus, ZAC des Basses Echarrieres 38440 SAINT JEAN DE BOURNAY Tel: +33-4 74 84 84 44 GSM: +33-607 52 02 82 Mail: tchavez@woodmizer.fr</p>	<p>NORGE Odd Edvoll Wood-Mizer Nordic AS Vardelia 17, 2020 Skedsmokorset, Norge Tel.: +47-63-87-49-89 Fax: +47-63-87-37-66 GSM: +47-930-42-335 e-mail: odd.edvoll@woodmizer.no e-mail: firmapost@woodmizer.no</p>	<p>STORBRIANNIEN & IRLAND Wood-Mizer UK Hopfield Barn Kenward Road, Yalding Kent ME18 6JP, UK Tel.: +44-1622-813-201 Fax: +44-1622-815-534 e-mail: info@woodmizer.co.uk</p>
<p>SLOVENIEN Jan Fale FAMTEH d.o.o. Gacnikova pot 2, 2390 Ravne na Koroskem, Slovenien Tel.: +386-2-62-04-232 Fax: +386-2-62-04-231 Jan Fale GSM: +386-2-62-04-230 e-mail: jan.fale@famteh.si Matjaz Kolar Tel.: +386-2-62-04-232 GSM: +386-31-775-999 e-mail: matjaz.kolar@famteh.si</p>		

<p>TYSKLAND Klaus Longmuss Wood-Mizer Sägewerke GmbH Dorfstraße 5, 29485 Schletau, Tyskland Tel.: +49-5883-9880-10 Fax: +49-5883-9880-20 e-mail: info@woodmizer.de</p> <p>Klaus Longmuss Tel.: +49-5883-9880-12 GSM: +49-17-298-55-892 e-mail: KLongmuss@woodmizer.de</p>	<p>Underagent: SVERIGE Kjell Larsson Mekwood AB Slingan 14, 812 41 Gästrike-Hammarby, Sverige Tel.: +46-290-515-65 Kjell Larsson GSM: +46-706-797-965 e-mail: kjell.larsson@mekwood.se</p>	<p>IRLAND Wood-Mizer Ireland Stephen Brennan Cum Lahardane Ballina County Mayo Tel:+353 96 51345 E-mail: brennanmill@ericom.net</p>
<p>Underagent: DANMARK Brian Jensen Arnborgvej 9, 7330 Brande- Fasterholt Tel.: +45-971-88-265 Fax: +45-971-88-266 Brian Jensen GSM: +45-23-49-5828 e-mail: Fasterholt-Savvaerk@Mail.Tele.dk</p>	<p>RUMÄNIEN Adrian Echert SC WOOD-MIZER RO SRL TRANSILVANIEI Nr. 5 Sibiu, Cismadie 555300 Tel./Fax: : +40-369-405-433 GSM: +40-745-707-323 e-mail: aechert@woodmizer.ro</p>	<p>Regionchef - Asien Robert Moxham Regional Direction - Asia Wood-Mizer Asia Manufacturing Co., Ltd. No.2, Gongyequ 40th Rd. Xitun District, Taichung City, 40768, Taiwan, R.O.C. TEL: +886-4-2359 3022 FAX: +886-4-2359 3205 CELL: +886-9-0568 7708 EMAIL: RMoxham@woodmizer.com www.woodmizerasia.com Skype: r.g.moxham</p>
<p>NEDERLÄNDERNA Chris Dragt Lange Brink 77d, 7317 BD Apeldoorn Tel.: +31-55312-1833 Fax: +31-55312-2042 e-mail: info@dragtbosbouw.nl</p>	<p>Underagent: RUMÄNIEN M. Echert S.C. Echert Comprod s.r.l Str. Schitului Nr. 6, Apt.7 etajul-1 725 70 Vatra Dornei, Romania Tel./Fax: +40-230-374-235 Tel. : +40-740-35-35-74</p>	<p>Regionchef - Afrika Gavin Prowse Regional Sales Director - Africa Wood-Mizer Africa (Pty) Ltd. Unit 1, Leader Park 20 Chariot Street Stormill Ext.5 Maraisburg, Johannesburg South Africa TEL: +27 11 473 1313 FAX: +27 11 473 2005 CELL: +27 71 398 8010 EMAIL: growse@woodmizer.com www.woodmizerafrika.com Skype: gavin.prowse</p>

USA (globalt huvudkontor)

Kontor för Nord- & Sydamerika, Oceanien, Ost-asien

Wood-Mizer LLC
8180 West 10th Street
Indianapolis, IN 46214

Tel: 317.271.1542 eller 800.553.0182
Kundtjänst: 800.525.8100
Fax: 317.273.1011
Email: infocenter@woodmizer.com

Huvudkontor Kanada

Kontor för Kanada

Wood-Mizer Canada
396 County Road 36, Unit B
Lindsay, ON K9V 4R3

Tel: 705.878.5255 eller 877.357.3373
Fax: 705.878.5355
Email: ContactCanada@woodmizer.com

Huvudkontor Brasilien

Kontor för Brasilien

Wood-Mizer do Brasil
Rua Dom Pedro 1, No: 205 Bairro: Sao Jose
Ivoti/RS CEP:93.900-000

Tel: +55 51 9894-6461/ +55 21 8030-3338/ +55 51
3563-4784
Email: info@woodmizer.com.br

Huvudkontor Europa

Kontor för Europa, Afrika, västra delen av Asien

Wood-Mizer Industries Sp z o.o.
Nagorna 114
62-600 Kolo, Polen

Tel: +48.63.26.26.000
Fax: +48.63.27.22.327

Lokalkontor & auktoriserade återförsäljare



Lokalkontor & auktoriserade försäljningscenter Wood-Mizer-kontor (Nord- och Sydamerika)

För en fullständig lista över återförsäljare, besök www.woodmizer.com



VIKTIGT! Läs igenom hela bruksanvisningen innan sågverket används. Lägga märke till alla säkerhetsvarningar som förekommer i denna manual och de som finns uppsatta på utrustningen. Se till att denna manual alltid finns tillgänglig tillsammans med utrustningen, oavsett ägare.

SEKTION 1 SÄKERHET

1.1. Säkerhetssymboler

Dessa symboler ska påkalla din uppmärksamhet och innebär att det finns särskilda instruktioner om personlig säkerhet. Se till att noga följa dessa instruktioner.



FARA pekar på en direkt farlig situation som, om den inte undviks, kommer att leda till döden eller allvarlig skada.



VARNING pekar på en potentiellt farlig situation som, om den inte undviks, skulle kunna leda till döden eller allvarlig skada.



SE UPP! hänför sig till potentiellt farliga situationer som, om de inte undviks, kan leda till mer eller mindre allvarliga skador på personer eller utrustning.



Varningsränder finns på områden där en ensam dekal inte är tillräcklig. För att undvika allvarliga skador skall man hålla sig undan för utrustning som markerats med varningsränder.

Läs igenom och följ alla säkerhetsanvisningarna innan denna anläggning används! Läs även igenom eventuellt andra tillverkares manualer och följ alla tillämpliga säkerhetsinstruktioner som berör faror, varningar och uppmärksamhet.

Se alltid till att alla säkerhetsdekaler är rena och läsbara. Byt ut alla skadade säkerhetsdekaler så att personskador och skador på utrustningen undviks. Kontakta den lokala distributören eller ring till kundservice och beställ fler dekaler.

VIKTIGT! Det är alltid ägarens ansvar att följa alla gällande statliga, regionala och lokala lagar, regler och förordningar beträffande ägande, hantering och bogsering av Wood-Mizers sågverk. Alla som äger Wood-Mizers sågverk uppmuntras att bli fullständigt förtrogna med dessa lagar och att följa dem helt och hållet när sågverket används.

Kassera alltid alla biprodukter från sågen på lämpligt sätt, inklusive sågspån och annat skräp, kylmedel, bränsle, oljefilter och bränslefilter.

Säkerhetsinstruktionerna är förtecknade i detta kapitel inom följande användningsområden:

- Sågbladshantering
- Installation av sågverket
- Användning av bandsågverket
- Underhåll av bandsågverket

1.2 Sågbladshantering



FARA! Koppla alltid ur sågbladet och stäng av sågverkets motor innan sågbladet byts ut. Om man inte gör det inträffar allvarliga skador.



WARNING! Använd alltid handskar och skyddsglasögon när sågbladet hanteras. Det är säkrast att bara en person byter ut sågbladet! Håll alla andra personer borta från området när sågbladet vrids ihop, bärs eller byts ut. Om varningen inte följs finns risk för allvarliga skador.

1.3 Installation av bandsågverk



WARNING! Placera inte bandsågverket på mark som lutar med än 10 grader. Om det är nödvändigt att placera sågverket i en sluttning sätter man klossar under ena sidan eller gräver ur området för benen så sågverket kommer i nivå. Om sågverket placeras i en sluttning kan detta medföra att det välter och orsakar allvarliga personskador.

WARNING! Håll alla personer borta från såghuvudets område när sågverket lastas på och av. Om denna varning inte åtföljs finns risk för allvarliga skador eller dödsolyckor.

1.4 Användning av bandsågverket



VIKTIGT! Sågverket är endast avsett att användas för sågning i trä. [Se Sektion 1.9](#) för sågverkets kapacitet vad gäller stockstorlekar.

VIKTIGT! Den som använder sågverket måste ha fått passande utbildning gällande användning och inställning av sågverket.



FARA! Se till att samtliga skydd är på plats och sitter fast innan sågverket används eller transporteras. Om varningen inte följs finns risk för allvarliga skador.

FARA! Se noga till att sågbladets kåpa är på plats och fastsatt. Öppna inte sågbladskåpan när sågbladet används.

FARA! Håll alltid händerna borta från sågblad i rörelse. Om varningen inte följs finns risk för allvarliga skador.

FARA! Håll alla personer borta från området kring rörlig utrustning och stockar när sågverket används samt när stockar lastas eller vänds. Om varningen inte följs finns risk för allvarliga skador.

FARA! Se till att hålla området runt sågverket och staplade stockar rena och fria. Om varningen inte följs finns risk för allvarliga skador.



WARNING! Använd alltid skydd för ögon, öron, andning och fötter samt skyddskläder när sågverket används. Om varningen inte följs finns risk för allvarliga skador.

WARNING! Använd inga löst sittande kläder eller smycken då sågverket används. Om man inte följer varningen kan mycket allvarliga personskador inträffa.

WARNING! Se alltid till att stocken är ordentligt fastlåst innan sågning påbörjas. Om man inte följer varningen kan mycket allvarliga personskador inträffa.

WARNING! Använd BARA vatten eller alkohollösning tillsammans med tillbehör för vattensmörjning. Använd aldrig brännbart bränsle eller brännbara vätskor. Om denna form av vätskor behövs för att göra sågbladet rent, ta av sågbladet och rengör det med en trasa. Om man inte följer varningen kan mycket allvarliga personskador inträffa.



SE UPP! Se noga till att stockklamparna är helt nedfällda innan en stock lastas på bänken. Om varningen inte följs kan anläggningen skadas.

SE UPP! Innan en stock lastas, se till att såghuvudet är flyttat tillräckligt långt fram, så att stocken inte träffar det. Om varningen inte följs kan anläggningen skadas.

SE UPP! Försök inte tvinga såghuvudet förbi sina övre och nedre gränser. Om varningen inte följs kan höj- och sänksystemet skadas.

SE UPP! Se noga till att sågbladet har stannat innan vagnen körs tillbaka. Detta inte bara förhindrar att sågbladet dras av och förstörs av en träflisa, utan ökar också sågbladets livslängd.

SE UPP! Ta bort de extra lastningsramparna innan sågning påbörjas.



SE UPP! Rengör aldrig sågbladet eller bladrollarna med en borste eller skrapa medan sågverket är i drift.

SE UPP! Innan sågbladet installeras, kontrollera att det inte är skadat eller sprucket. Använd endast sågblad med korrekt slipning. Hantera alltid bladet med största varsamhet. Använd lämplig utrustning för transport av sågbladen.

SE UPP! Bär alltid handskar vid hantering av sågbladet. Ta aldrig i sågbladet med bara händer!

SE UPP! Om sågbladet går sönder under sågning, tryck knappen NÖDSTOPP (EMERGENCY STOP) för att stanna sågbladsmotorn, vänta sedan 10 sekunder innan du öppnar sågbladets kåpa.

SE UPP! Platsen där sågverket är placerat ska vara utrustad med en pulversläckare på 4 kg eller större.

1.5 Underhåll av bandsågverket



SE UPP! Sätt tillbaka spårtorkaren så att den precis nuddar bärskenan. Om torkaren pressar för hårt mot skenan, kan självmatningen kärva.

SE UPP! Använd aldrig smörjmedel på mastens spår då detta gör sågspån fastnar.

Se alltid till att alla säkerhetsdekaleringar är rena och läsbara. Byt ut alla skadade säkerhetsdekaleringar så att personskador och skador på utrustningen undviks. Kontakta den lokala distributören eller ring till kundservice och beställ fler dekaleringar.

1.6 Säkerhetsinstruktioner



VIKTIGT! Sågverket är endast avsett att användas för sågning i trä. Sågverket får aldrig användas för andra syften som sågning av is, metall eller andra material. [Se Sektion 1.9](#) för sågverkets kapacitet vad gäller stockstorlekar.

VIKTIGT! Den som använder sågverket måste ha fått passande utbildning gällande användning och inställning av sågverket.

OBS: Det här avsnittet listar ENDAST säkerhetsinstruktioner som gäller personlig säkerhet. Information av typen SE UPP som avser skador på utrustningen kan när så är relevant förekomma i handboken.

Följ säkerhetsinstruktionerna



VIKTIGT! Läs igenom hela bruksanvisningen innan sågverket används. Lägga märke till alla säkerhetsvarningar som förekommer i denna manual och de som finns uppsatta på utrustningen. Se till att denna manual alltid finns tillgänglig tillsammans med utrustningen, oavsett ägare.

Läs även igenom eventuellt andra tillverkarens manualer och följ alla tillämpliga säkerhetsinstruktioner som berör faror, varningar och uppmärksamhet.

Endast vuxna personer som har läst och förstått hela användarhandboken får använda sågverket. Sågverket är inte avsett för användning i närheten av barn.

VIKTIGT! Det är alltid ägarens ansvar att följa alla gällande statliga och lokala lagar, regler och förordningar beträffande ägande, hantering och bogsering av Wood-Mizers bandsågverk. Alla ägare av sågverk från Wood-Mizer uppmanas att göra sig grundligt bekanta med tillämpliga lagar och följa dem i sin helhet vid användning av maskinen.



Använd säkerhetsutrustning



WARNING! Använd inga löst sittande kläder eller smycken då sågverket används. Om denna varning inte åtföljs finns risk för allvarliga skador eller dödsolyckor.

WARNING! Använd alltid handskar och skyddsglasögon när sågbladet hanteras. Det är säkrast att bara en person byter ut sågbladet! Håll alla andra personer borta från området när sågbladet vrids ihop, bärs eller byts ut. Om varningen inte följs finns risk för allvarliga skador.

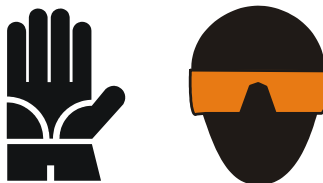

WARNING! Använd alltid utrustning som skyddar ögon, öron, andningsvägar och fötter vid drift och underhåll av sågverket.



Håll sågverket och dess omgivning rena



FARA! Se till att hålla området runt sågverket och staplade stockar rent och fritt så att det går att röra sig utan problem. Om man inte gör det inträffar allvarliga skador.

Avyttra spillprodukter på föreskrivet sätt



VIKTIGT! Avyttra alltid spillprodukter, inklusive sågspån och annat skräp, på föreskrivet sätt.

Kontrollera sågverket innan drift



FARA! Se till att alla skydd är på plats och ordentligt fastsatta innan sågverket används. Om varningen inte följs finns risk för allvarliga skador.



Håll personal borta



FARA! Se till att all personal håller sig ur vägen för rörlig utrustning och timmer vid användning av sågverket. Om man inte gör det inträffar allvarliga skador.

FARA! Se alltid till att all personal är utanför sågklingans räckvidd innan motorn startas. Om man inte gör det inträffar allvarliga skador.



WARNING! Se till att klingan har stannat helt innan du öppnar klinghusets kåpa. Om man inte gör det inträffar allvarliga skador.

Håll händerna borta



FARA! Stäng alltid av bladmotorn innan du byter klinga. Om man inte gör det inträffar allvarliga skador.

FARA! Motors delar kan bli mycket varma under drift. Undvik kontakt med varma motordelar. Kontakt med varma motordelar kan orsaka allvarliga brännskador. Rör därför aldrig vid eller utför service på en varm motor. Låt motorn svalna under tillräcklig tid innan serviceåtgärder inleds.

FARA! Håll alltid händerna borta från sågblad i rörelse. Om man inte gör det inträffar allvarliga skador.

FARA! Tänk alltid på och försök skydda mot roterande axlar, trissor, fläktar m.m. Håll alltid ett säkert avstånd från roterande delar och se till att löst hängande kläder eller långt hår inte fastnar i roterande delar och orsakar skador.



WARNING! Var mycket försiktig när du roterar klinghjulen för hand. Se till att inga händer är i närheten av klingan och hjulekrarna innan du snurrar hjulen. Om varningen inte följs finns risk för allvarliga skador.

Iaktta alltid korrekta underhållsrutiner



FARA! Se noga till att alla el-installationer, service- och/eller underhållsarbeten utförs av kvalificerad elektriker och i enlighet med tillämpliga el-normer.

FARA! Livsfarlig spänning inuti elboxarna och motorn kan orsaka elchocker, brännskador och dödsfall. Koppla alltid ur spänningsförsörjningen och förse den med lås innan service! Se till att alla elektriska komponenter är skyddade och sitter ordentligt fast när sågverket används.



WARNING! Behandla alla elektriska kretsar som spänningssatta och farliga.

WARNING! Koppla bort spänningsmatningen och blockera den med lås innan service utförs på sågverket! Om varningen inte följs finns risk för allvarliga skador.

WARNING! Anta aldrig eller tro på en persons ord när det gäller att spänningen är avslagen; kontrollera alltid själv och se till att spänningen är avstängd med lås.

WARNING! Bär aldrig ringar, armbandsur eller andra smycken när du arbetar vid en öppen elektrisk krets.

WARNING! Ta bort klingan innan service utförs på motorn eller sågverket. Om varningen inte följs finns risk för allvarliga skador.

FARA! Rengör aldrig klingan eller klinghjulen med hjälp av en handhållen borste eller skrapa innan sågklingan slutat röra sig.

SE UPP! Innan sågbladet installeras, kontrollera att det inte är skadat eller sprucket. Använd endast sågblad med korrekt slipning. Hantera alltid bladet med största varsamhet. Använd lämplig utrustning för transport av sågbladen.

SE UPP! Bär alltid handskar vid hantering av sågbladet. Ta aldrig i sågbladet med bara händer!

SE UPP! Om bladet går sönder under sågning, tryck knappen NÖDSTOPP (EMERGENCY STOP) för att stanna sågbladsmotorn och vänta 10 sekunder innan du öppnar sågbladets kåpa.

SE UPP! Platsen där sågverket är placerat ska vara utrustad med en pulversläckare på 4 kg eller större.

Se till att säkerhetsdekaler är i gott skick



VIKTIGT! Se alltid till att alla säkerhetsdekaler är rena och läsbara. Byt ut alla skadade säkerhetsdekaler så att personskador och skador på utrustningen undviks. Kontakta den lokala distributören eller ring till kundservice och beställ fler dekaler.



VIKTIGT! Om en del som har en säkerhetsdekal på sig byts ut, se alltid till att den nya delen har samma säkerhetsdekal på samma plats.

Se tabell 1-1. Varningsdekaler (piktogram), som används för att varna och informera användaren om risker med LT15SA.



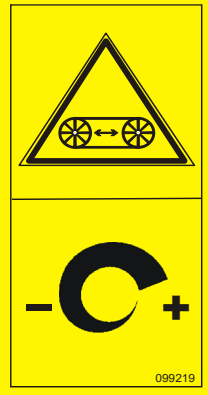

TABELL 1-1

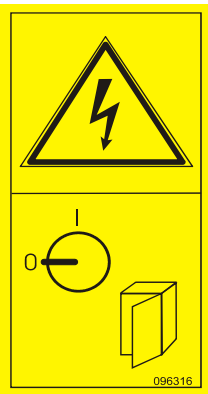
Dekalbild	WM artikelnr	Beskrivning
	096317	SE UPP! Läs noga igenom manualen innan maskinen används. Följ alla säkerhetsinstruktioner och säkerhetsföreskrifter när sågverket används.
	099220	SE UPP! Stäng alla skydd och kåpor innan maskinen startas.

TABELL 1-1

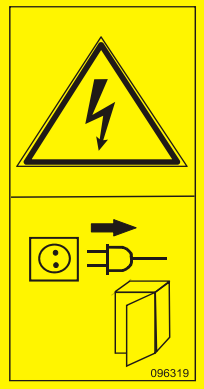
	099219	Sågbladsspänning. Om bulten vrids medsols ökar sågbladets spänning och om bulten vrids motsols minskar spänningen.
	099221	SE UPP! Håll alla personer på säkert avstånd från arbetsområdet när maskinen används.
	096316	SE UPP! Man skall inte öppna eller stänga elboxen när kontakten inte befinner sig i läge "0".





TABELL 1-1

	<p>096319</p>	<p>SE UPP! Koppla ifrån strömmen innan boxen öppnas.</p>
	<p>096321</p>	<p>Sågbladets rörelseriktning</p>
	<p>S12004G</p>	<p>SE UPP! Använd alltid skyddsglasögon när sågverket används!</p>
	<p>S12005G</p>	<p>SE UPP! Använd alltid hörselskydd när sågverket används!</p>
	<p>501465</p>	<p>SE UPP! Bär alltid skyddsskor vid användning av sågverket!</p>

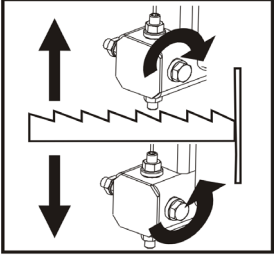
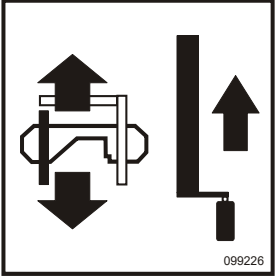

1 Säkerhet

Se till att säkerhetsdekalerna är i gott skick

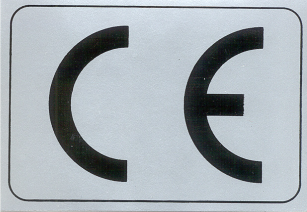
TABELL 1-1

	501467	Smörjpunkt																						
 <p>P11789b</p>	P11789	Inriktning av sågbladet efter rullarna																						
 <p>099226</p>	099226	Inkoppling av självmatning																						
<table border="1" data-bbox="255 1205 576 1339"> <thead> <tr> <th rowspan="2">Type</th> <th colspan="2">  </th> <th rowspan="2">psi</th> <th rowspan="2">bar</th> </tr> <tr> <th>F[mm]</th> <th>E[mm]</th> </tr> </thead> <tbody> <tr> <td>275</td> <td>1,07</td> <td>32</td> <td>1015-1088</td> <td>70-75</td> </tr> <tr> <td>375</td> <td>1,14</td> <td>32</td> <td>1088-1160</td> <td>75-80</td> </tr> <tr> <td>2735</td> <td>1,07</td> <td>35</td> <td>1160-1233</td> <td>80-85</td> </tr> </tbody> </table>	Type			psi	bar	F[mm]	E[mm]	275	1,07	32	1015-1088	70-75	375	1,14	32	1088-1160	75-80	2735	1,07	35	1160-1233	80-85	510643	Inställning av sågbladets spänningsindikator
Type						psi	bar																	
	F[mm]	E[mm]																						
275	1,07	32	1015-1088	70-75																				
375	1,14	32	1088-1160	75-80																				
2735	1,07	35	1160-1233	80-85																				
	P85070	CE-säkerhetscertifiering																						

TABELL 1-1

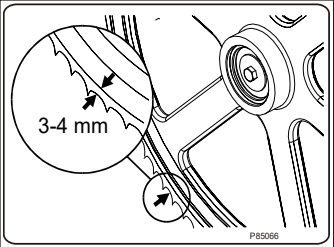
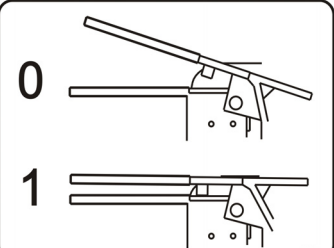
	099401	Rysk säkerhetscertifiering
	S20097F	2925 v/min - Motorns rotationsriktning
	P85066	Bladplacering
	501477	Säkerhetshandtag Fräsen stoppas när handtaget släpps.

1.7 Remstorlekar

Se tabell 1-2. Remstorlekar för LT15SA visas.

Beskrivning	Remstorlek	Wood-Mizer delnr
Motordrivrem E7.5	B81	014819
Motordrivrem G14	BX87	097448
Sågbladsdrivna remmar	B57 ¹	P04185

TABELL 1-2

¹ För bästa sågbladsrörelse, använd endast Goodyear-, Dayco Super II- eller Browning-remmar.

1.8 Sågbladsstorlekar

Se tabell 1-3. Wood-Mizer TRU•SHARP™ erbjuder tre typer av sågblad vilket ger effektiv sågning för alla sågverksmodeller. Sågverkets motorstorlek och den virkessort som ska sågas avgör vilket sågblad som ska användas för optimal prestanda.

Motorstorlek	Rekommenderat sågblad för sågning av ³ :		
	Mjukt trä	Hårt träslag	Fruset eller svårsågat trä
5 hk – 15 hk	B275IH1030 B275IH741030	B375IH929	B375IH929 ¹
16 hk eller mer	B376IH1030 B376IH741030	B275IH1030 B275IH741030 B376IH1030 B376IH741030 ²	B375IH929 ¹
Elektrisk motor	B376IH1030 B376IH741030	B275IH1030 B275IH741030 B376IH1030 B376IH741030 ²	B375IH929 ¹

TABELL 1-3

¹ TRU•SHARP™ "F"-sågblad använder en 9/29-profil (9° krokvinkel och 29° bakre vinkel) och är utformade för att såga fruset och/eller extra hårt, svårsågat virke.

TRU•SHARP™ standardsågblad använder en 10/30- profil.

² Kunden kan välja önskat sågblad.

³Sågverket LT15SA är utrustat med en klinga med en längd på 4.01 m.

Se "*Handbok för sågblad*" för sågbladens vinklar, tandhöjd, and övriga tandspecifikationer.

1.9 Sågkapacitet

Se tabell 1-4. Kapaciteten hos sågverken LT15SA vad gäller olika stockstorlekar är förtecknade nedan.

	Max. diameter	Max. längd ¹
LT15SA S3	70 cm	5,4 m
LT15SA S4	70 cm	7,3 m

TABELL 1-4

¹ Varje ytterligare bänksektion lägger cirka 195 cm till längdkapaciteten.

1.10 Motorspecifikationer

Se tabell 1-5. Tillgängliga motorer för LT15SA finns förtecknade nedan.

Motortyp	Tillverkare	Modellnummer	Specifikationer
Motor 5,5 kW	Indukta, Polen	PSg-132S-2A	3 x 400V, 50 Hz 2920 v/min
Motor 7,5 kW	Indukta, Polen	PSg-132S-2B	3 x 400V, 50 Hz 2910 v/min
Motor 11 kW	Indukta, Polen	PSg-132M-2A	3 x 400V, 50 Hz 2920 v/min
G14 bensinmotor	Kohler, USA	Command PRO CH440	429cm ³ , 14HP (10.5kW) 30,8Nm 3600 v/min

TABELL 1-5

1.11 Ljudnivå

Se tabell 1-6. Tabellen nedan visar den genomsnittliga bullernivån¹².

	Ljudnivå
LT15SAE7,5	83,3 dB (A)
LT15SAG14	94dB (A)

TABELL 1-6

-
1. Bullernivåmätningarna har utförts i enlighet med standarden PN-EN ISO 3746. Bullerexponeringsvärdet ovan avser en 8-timmars arbetsdag. Tillhörande osäkerhetsvärde K = 4 dB.
 2. Siffrorna ovan är nivåer för avgivet ljud och är inte nödvändigtvis nivåer som ger en säker arbetsmiljö. Visserligen finns det ett samband mellan avgivet ljud och det ljud en användare utsätts för, men denna nivå kan inte användas för att avgöra om ytterligare skyddsåtgärder behövs eller ej. Bland de faktorer som påverkar det buller som användaren faktiskt utsätts för återfinns arbetsutrymmets karakteristik och andra bullerkällor, t.ex. antalet maskiner och andra processer i närheten. Tillåten bullernivå för en användare kan också skilja sig åt mellan olika länder. Denna information ger dock användaren möjlighet att göra en bättre utvärdering av eventuella faror och risker.

1.12 Specifikation spånsug

Se tabell 1-7. Specifikationer för spånsugar som kan användas med vart och ett av klyvsågens huvuden listas nedan.¹

Luftflöde	1 200 m ³ /tim 3 937 fot ³ /tim
Inloppsdiаметer	100 mm (5,9")
Motorstyrka	1,5 kW
Antal säckar	1 st
Säckkapacitet	0,25 m ³ (8.8 ft) ³
Vikt	110 kg (242,5 pund)
Tryckfall	1,5 kPa (0.22 psi) ¹
Rekommenderad luftflödeshastighet i trumman	20 m/s 65.6 ft/s

TABELL 1-7

¹ Tryckfall mellan uppsamlingsenhetens insug och anslutningen till CADES ska vara högst 1,5 kPa (för nominellt luftflödesvärde). Om tryckfallet överskrider 1,5 kPa kan det hända att maskinen inte är kompatibel med CADES.



VIKTIGT! Spånuppsamlings slangarna måste vara jordade eller bestå av material som inte kan bli elektrostatiskt laddade.



SE UPP! Sätt alltid på spånsugen innan maskinen startas.



VIKTIGT! Det totala värde för hand-arm-vibrationer som operatören utsätts för får ej överstiga 2,5 m/s². Det effektivvärde (RMS-värde) för den viktade acceleration som operatörens hela kropp utsätts för överstiger aldrig 0,5 m/s².

1. Extern utrustning av uppsamling av flis och sågspån samt sågspånuppsamlingsutrustning med fasta installationer behandlas enligt EN 12779:2016:-04.

1.13 Mått

Se figur 1-1. Dimensioner för bandsågverk LT15SA visas nedan.

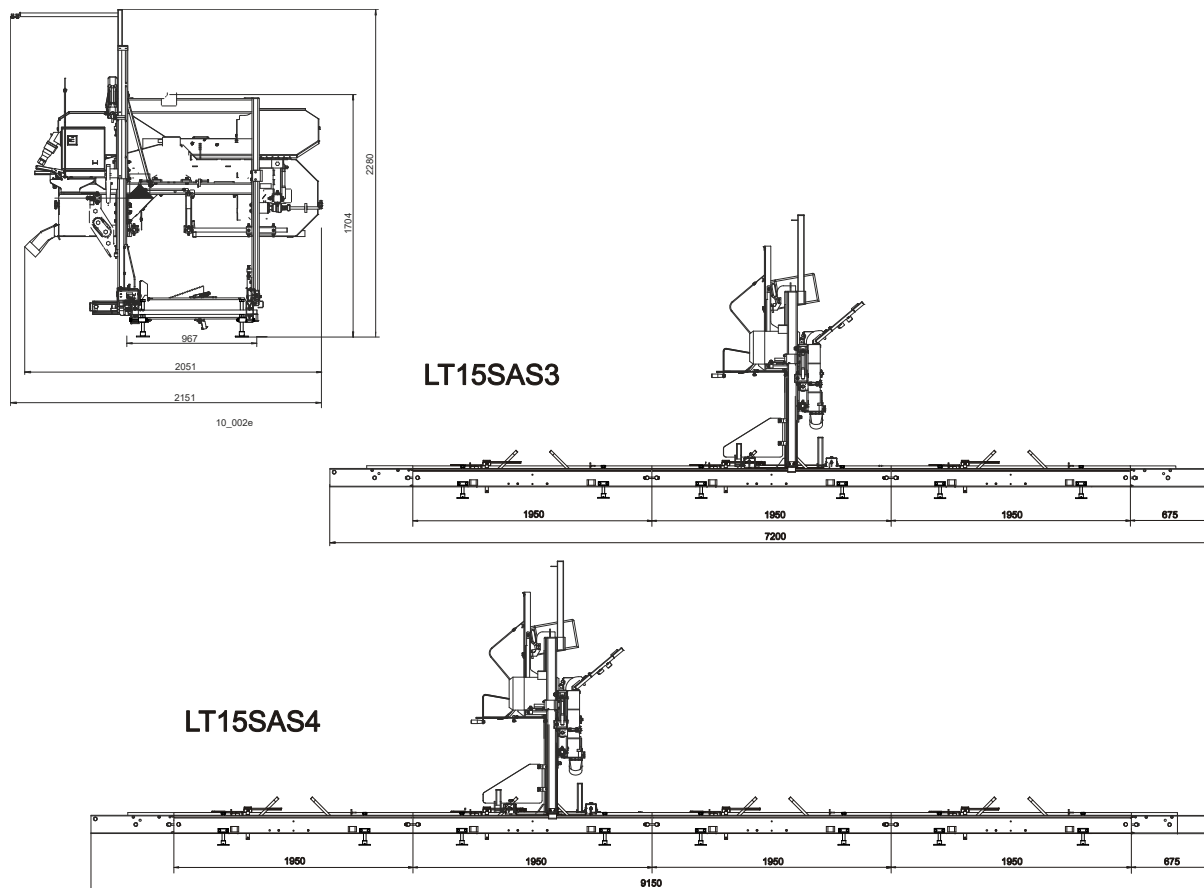

FIG. 1-1

Se figur 1-2. Operatörens arbetsplats visas i bilden nedan.

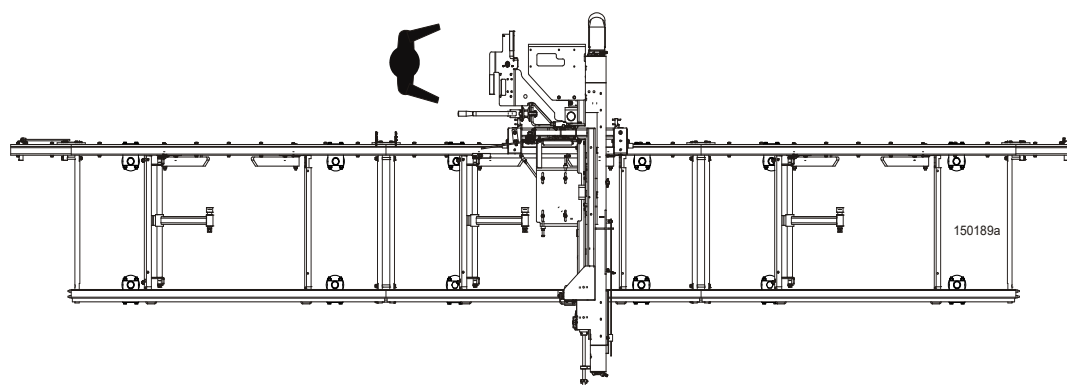

FIG. 1-2

1.14 Komponenter

Se figur 1-3. Wood-Mizer LT15SA:s huvudkomponenter visas nedan.

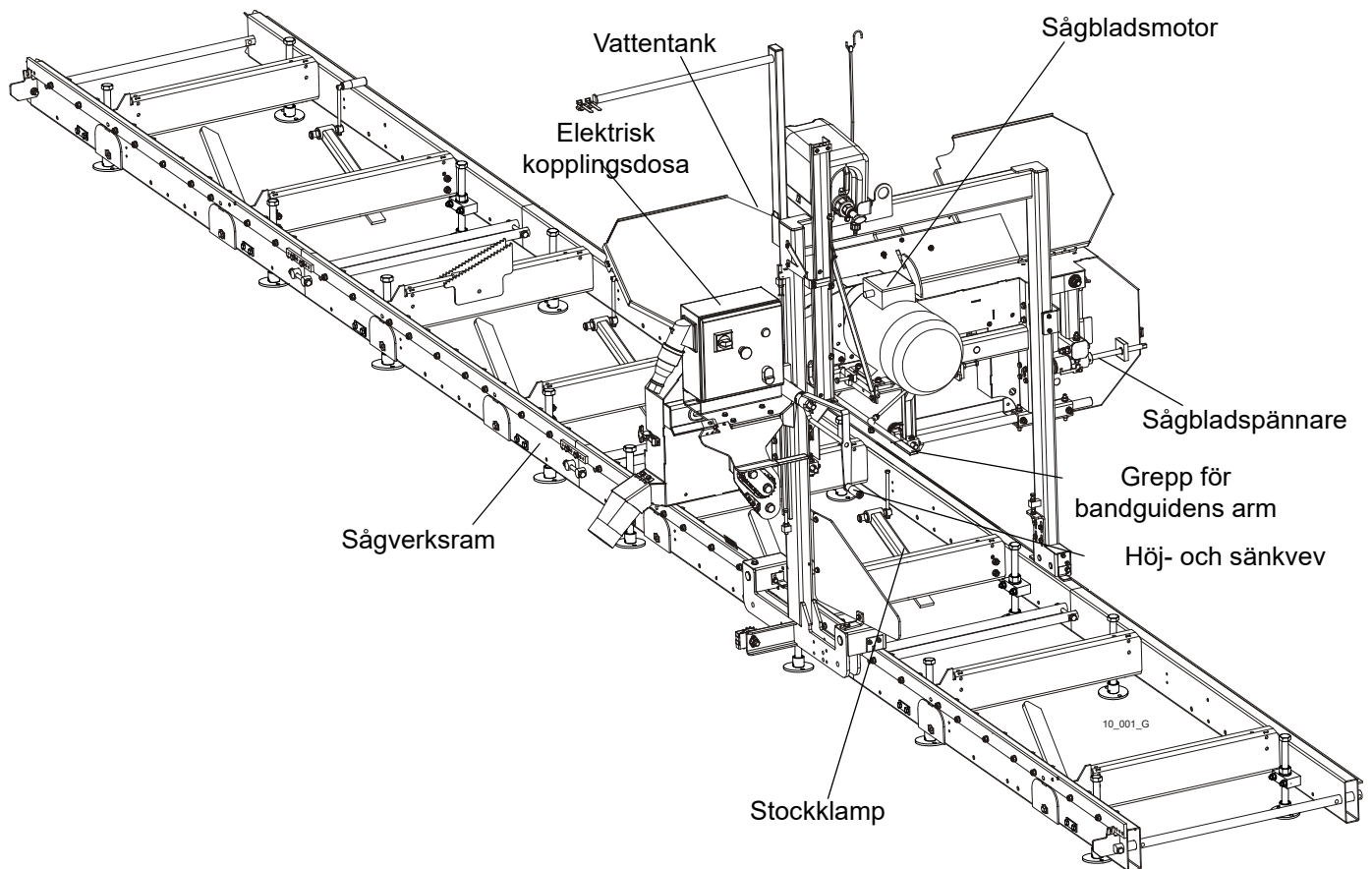

FIG. 1-3

Se figur 1-4. Wood-Mizer LT15:s huvudkomponenter visas nedan.

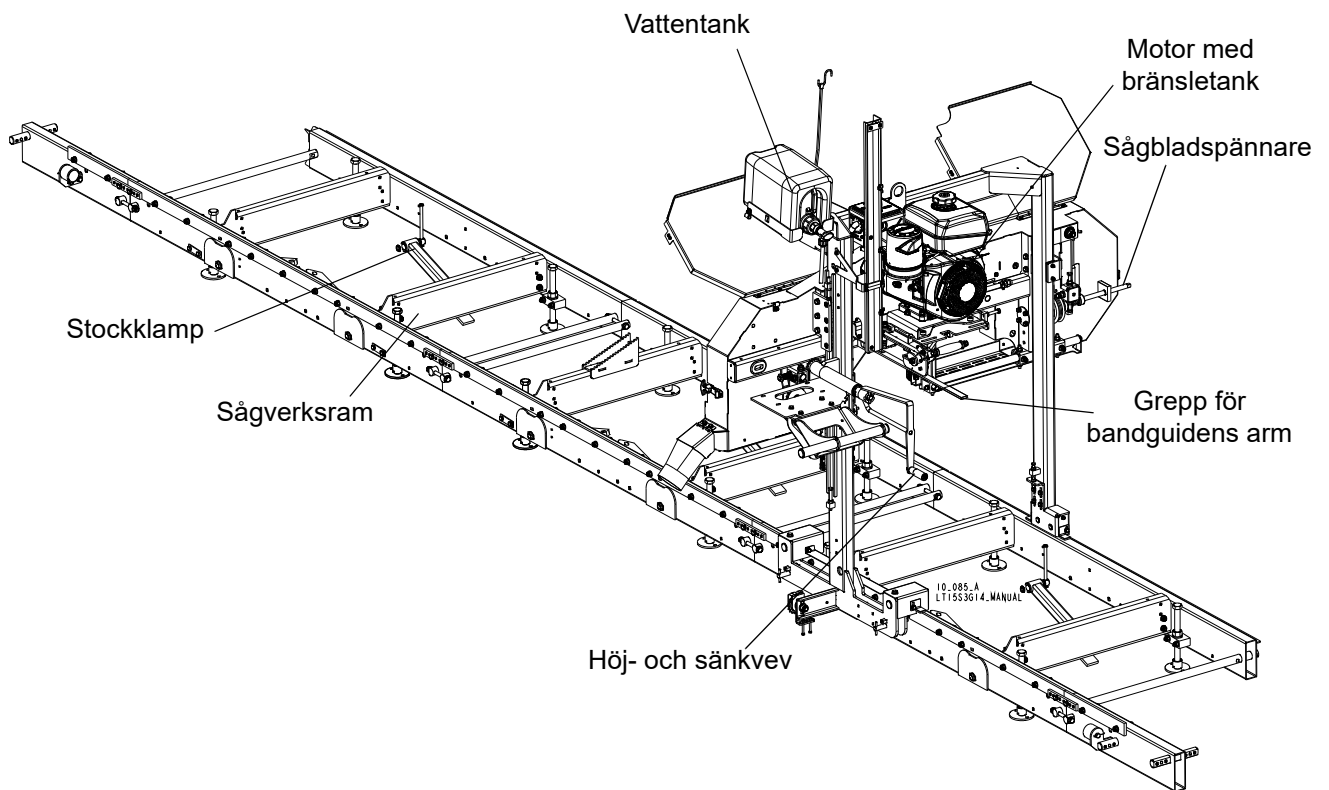

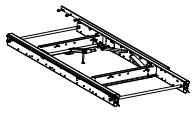
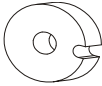
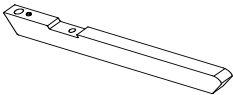
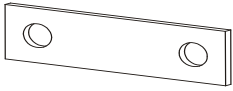
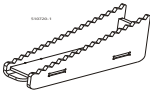
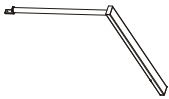
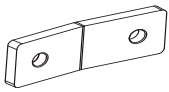
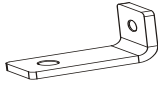

FIG. 1-4

SEKTION 2 MONTERING AV BANDSÅGVERKET



2.1 Monteringsdelar för bandsågverk LT15SA med elektrisk motor

2.1.1 Artikelförteckning

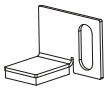



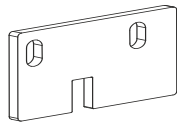
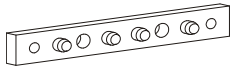
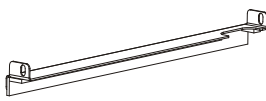

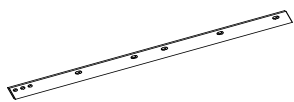
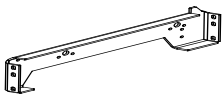
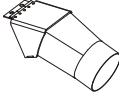
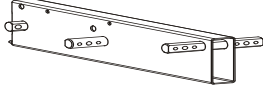
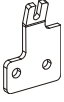
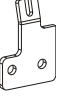
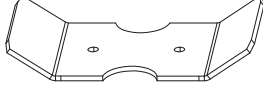
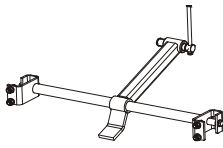
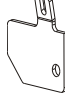

Tabell 1

Delar för montering av sågverket					
Fig.	Wood-Mizer nr	Beskrivning	Antal		
			LT15SA S3	LT15SA S4	LT15SA EC
	538800	Komplett bänksektion till LT15 (1,95 m)	3	4	3
	085981-1	Tjock distansbricka	6	8	-
	085982-1	Komplett stocksidoanhåll	6	8	-
	085994-1	Monteringsbricka för bänkstöd, målad	12	16	-
	510720-1	Stockriktare, målad	1	1	1
	086132-1	Elsladdshållare	1	1	1
	086171-1	Sidfäste	2	2	2
	086172-1	Bottenfäste	1	1	1
	086322	Höger spårtorkare	1	1	1
	086323	Vänster spårtorkare	1	1	1

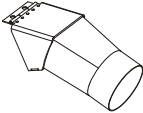
Tabell 1

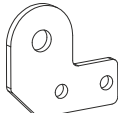
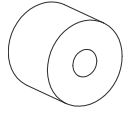
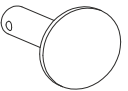
	531670	Plåt, höger spårtorkare	2	2	2
	086659-1	Ramkoppling, förzinkad	4	6	3
	086745	Tvärskena med torkare av filt	1	1	1
	093859	Platta, PC skydd	1	1	1
	538811-1	Spårskena, förzinkad (kort)	1	1	-
	095490-1	Tilläggskena	1	1	-
	100903-1	Sågspånsutkastare	1	1	-
	538809-1	Bänkförlängningsrör, målat	2	2	-
	502725-1	Främre monteringsfäste för matningsrep	1	1	-
	502726-1	Bakre monteringsfäste för matningsrep	1	1	-
	506287-1	Platta, LT15 Bänksektionsanslutning	12	16	-
	507565	Stockklamp	3	4	3
	508236-1	Främre monteringsfäste för matningsrep (LT15-EC)	1	-	1

Tabell 1

	508237-1	Bakre monteringsfäste för matningsrep (LT15-EC)	1	-	1
	538799-1 (LT15S3) 094696-1 (LT15M2)	Spårskena	3		
	LTBGAT	Riktverktyg för bandguide			
	R02080	Rep	9	12	11
	100903-1	Sågspånsutkastare	1		-
	503768-1	Upprättstående guide	-		1
	092567-1	Skydd, LT15 övre såghuvudskugghjul	1	1	1
	501414-1	Platta, LT15 själv-matarstöd	1	1	1
	P12165	Gummibussning, 11/16x2 1/8x1 3/4	1	1	1
	086182-1	Svetsat fäste, såghuvudstopp	1	1	1
	F81043-2	Saxsprint, S-Zn 4x25	1	1	1
	F81003-2	BULT, M10x30-8,8-HEX-HUVUD HEL-GÄNGAD ZINK	2	2	2
	F81055-2	Bricka, Z 10,2 fjäderbricka	2	2	2

Tabell 1

	F81055-1	Platt bricka, 10,5 förzinkad	2	2	2
---	----------	---------------------------------	---	---	---

2.1.2 Specifikationer för fästdon

Tabell 2:

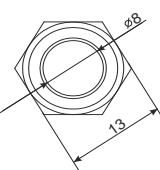
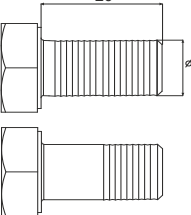
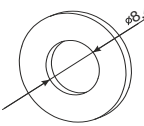
Wood-Mizer nr	Beskrivning	Antal
Användnings för fästdon:		
<div style="display: flex; justify-content: space-around; align-items: flex-start;"> <div style="text-align: center;"> <p>Mutter, M8</p>  </div> <div style="text-align: center;"> <p>Bult M8x20</p>  </div> <div style="text-align: center;"> <p>Bricka, 8,4</p>  </div> </div>		
F81000-25	Skruv, M5x16 med sexkantshuvud	2
F81001-15	BULT, M6x16	12
F81001-7	BULT, M6x12	2
F81002-4	BULT M8x20	10
F81002-5	BULT, M8x25	3
F81003-1	BULT, M10x20	2
F81003-11	BULT, M10x25	8
F81003-15	BULT, M10x75	34
F81003-2	BULT, M10x30	4
F81003-58	BULT, M10x120	24
F81003-66	BULT, M10x90	1
F81004-35	BULT M12x140	6
F81004-38	BULT, M12x120	6
F81004-55	BULT, M12x130	6
F81007-1	BULT, M20x240	12
F81030-2	MUTTER M5-8	2
F81031-2	MUTTER, M6-8	12
F81032-2	MUTTER, M8-8	3
F81033-1	LÅSMUTTER, M10-8 SEXKANT, NYLON, FÖRZINKAD	59
F81033-3	MUTTER, M10-8	6
F81034-1	MUTTER, M12-8	12

Tabell 2:

F81034-2	LÅSMUTTER, M12-8 SEXKANT, NYLON, FÖRZINKAD	18
F81037-1	MUTTER, M20-8	12
F81043-2	SAXSPRINT, S-Zn 4x25	2
F81053-1	BRICKA, 6,4	2
F81053-3	BRICKA, Z 6,1 FJÄDERBRICKA	2
F81054-1	PLATT BRICKA, 8,4	16
F81054-4	BRICKA, 8,2 FJÄDERBRICKA	10
F81055-1	PLATT BRICKA, 10,5	100
F81055-2	BRICKA, 10,2 FJÄDERBRICKA	12
F81056-1	PLATT BRICKA, 13	42
F81059-2	PLATT BRICKA, 21	12

2.1.3 Verktyg som behövs för att montera bandsågverket**Tabell 3**

Verktyg som behövs	
U-nyckel nr 8	1 st.
U-nyckel nr 10	2 st.
U-nyckel nr 13	2 st.
U-nyckel nr 17	2 st.
U-nyckel nr 19	2 st.
Spärrnyckel nr 30	1 st.
Hammare	1 st.
Insexnyckel nr 4	1 st.
Insexnyckel nr 5	1 st.

2.2 Uppackning av bandsågverket

Se figur 2-1.



FIG. 2-1

1. Skär av banden som håller ihop komponenterna.
2. Ta av ramdelarna från pallen.
3. Ta bort höj- och sänkveven från såghuvudet, trä veven på höj- och sänkaxeln och fäst med sprinten (artikelnr F81045-1).

2 MONTERING AV BANDSÅGVERKET

Uppackning av bandsågverket

Se figur 2-2.

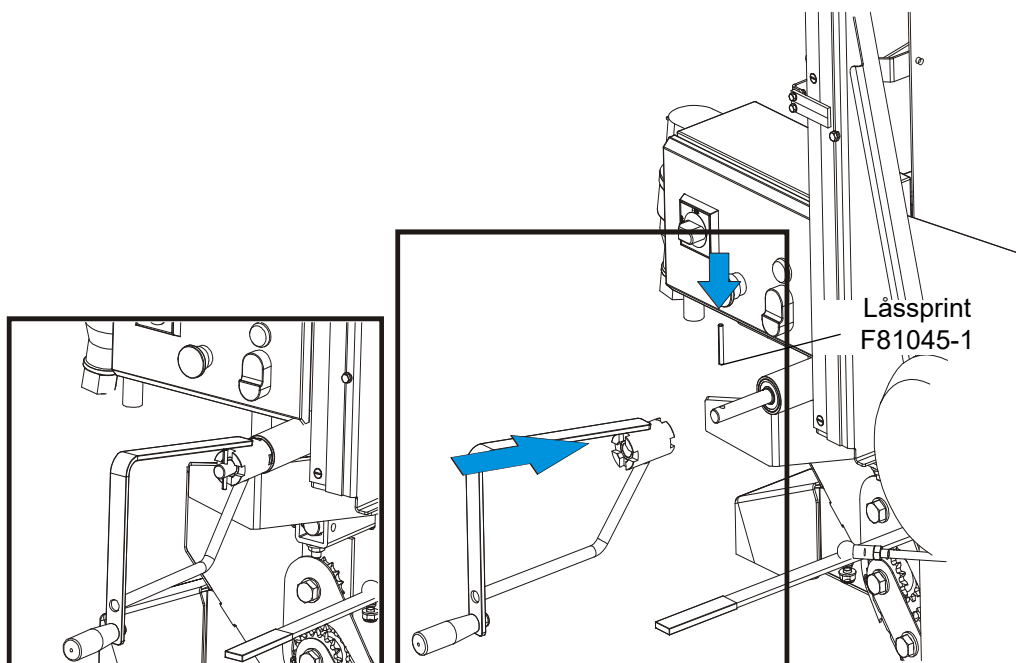

FIG. 2-2

4. Höj såghuvudet med höj-och sänkveven. Öppna lådan med bandsågverkets delar.

2.3 Hopsättning av bänkramen



VIKTIGT! För alla skruv- och bultinfästningar utan låsbricka eller låsmutter av nylon ska "LOCTITE 243" (blå, med normal hållbarhet, för skruvinfästning) användas.

1. Montera bänkskenorna till en början som visas i figur 2-3. Dra inte till muttrarna.

Se figur 2-3.

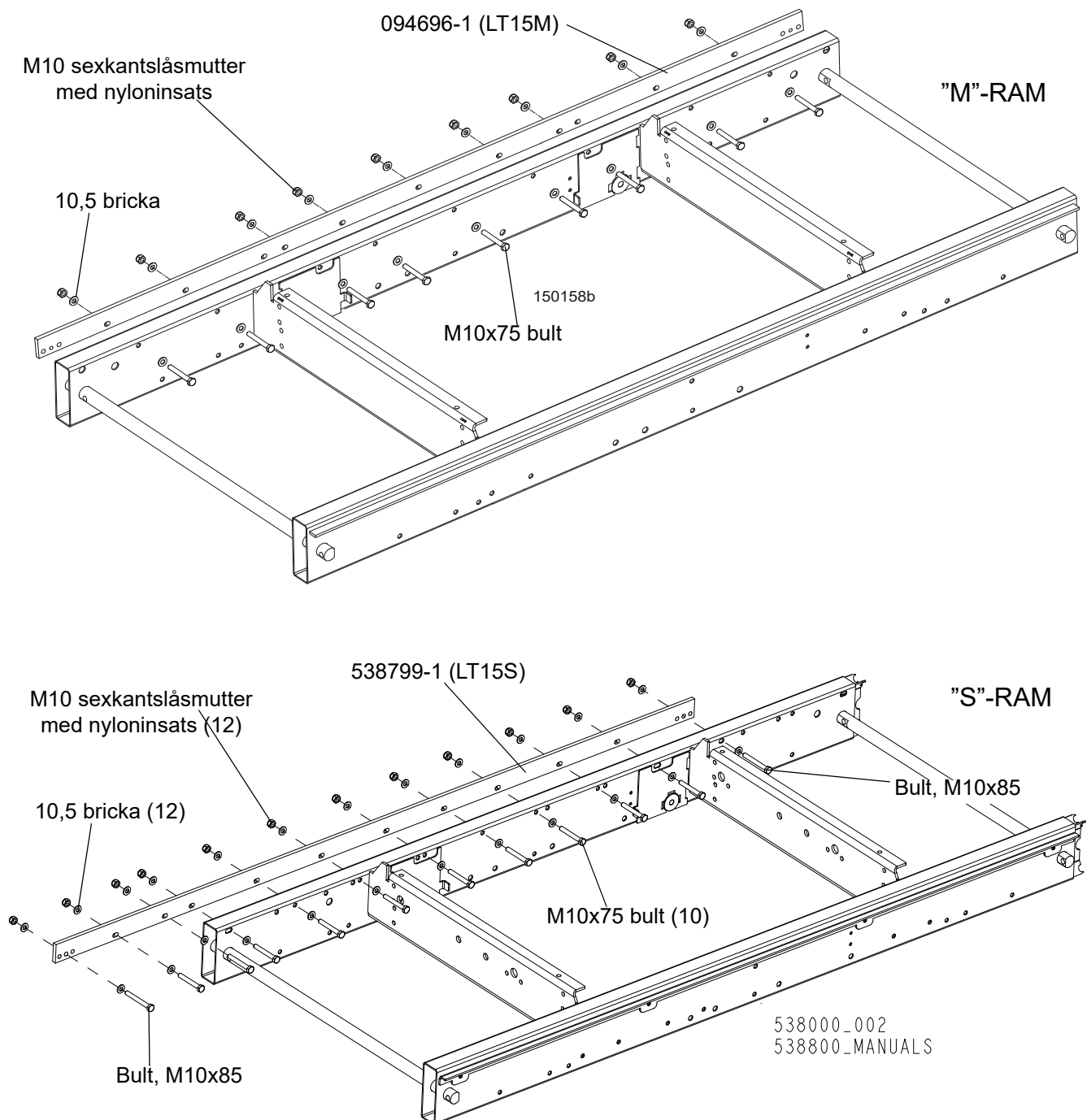

FIG. 2-3

- Icke-justerbara stödben** – montera fyra (eller sex) stödben vid varje bänksektion. Använd två sexkantsskruvar och låsmuttrar för att säkra varje ben mot respektive del av bädden.

Se figur 2-4.

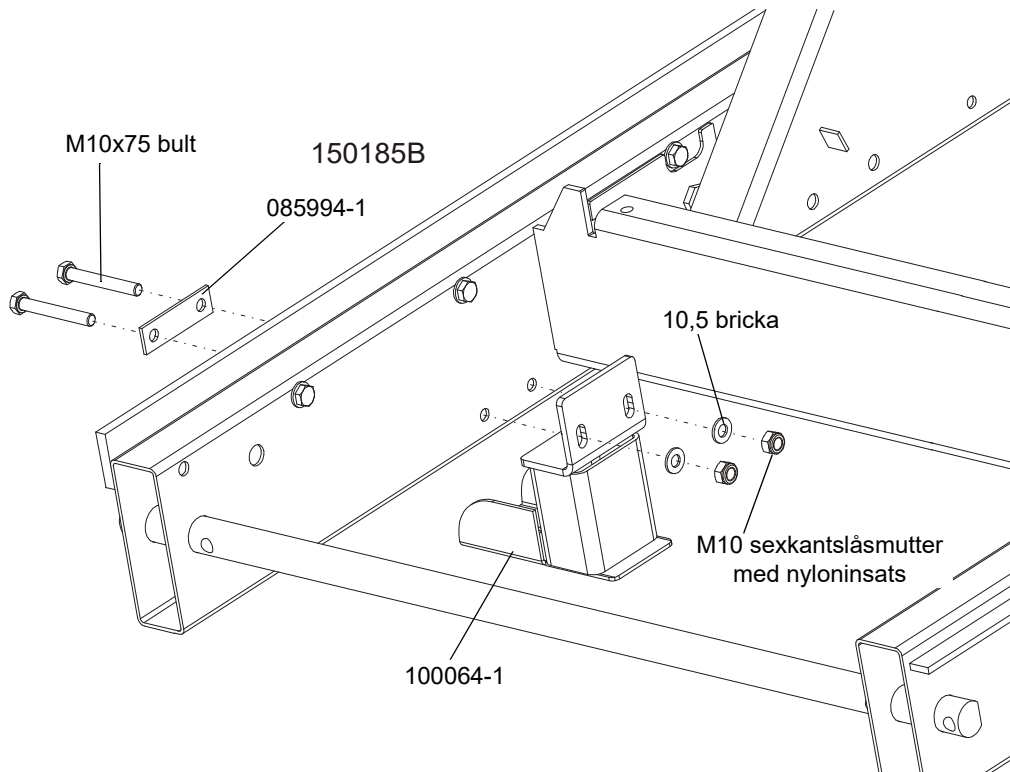

FIG. 2-4

- För sågverk med justerbara stödben** – montera fyra (eller sex) stödbensfästen vid varje bänksektion. Använd två sexkantsbultar och låsmuttrar för att fästa varje stödbensfäste vid bänksektionen. Se till att muttern på fästet befinner sig på ovansidan. Trä in ett ben i vardera fäste.

Se figur 2-5.

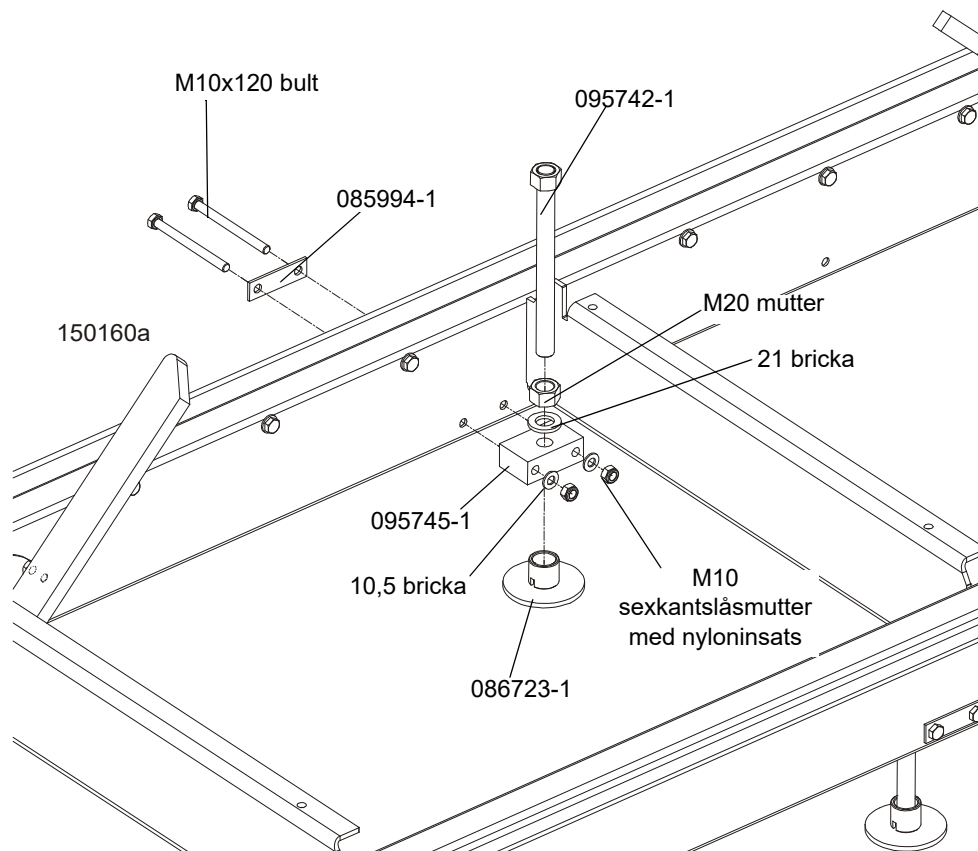

FIG. 2-5

4. Lägg ramsektionerna ända mot ända så att varje sektionens spårdel är på samma sida. För ihop sektionerna och fäst ihop med fyra sexkantsbultar och låsmuttrar med nyloninsats.

Se figur 2-6.

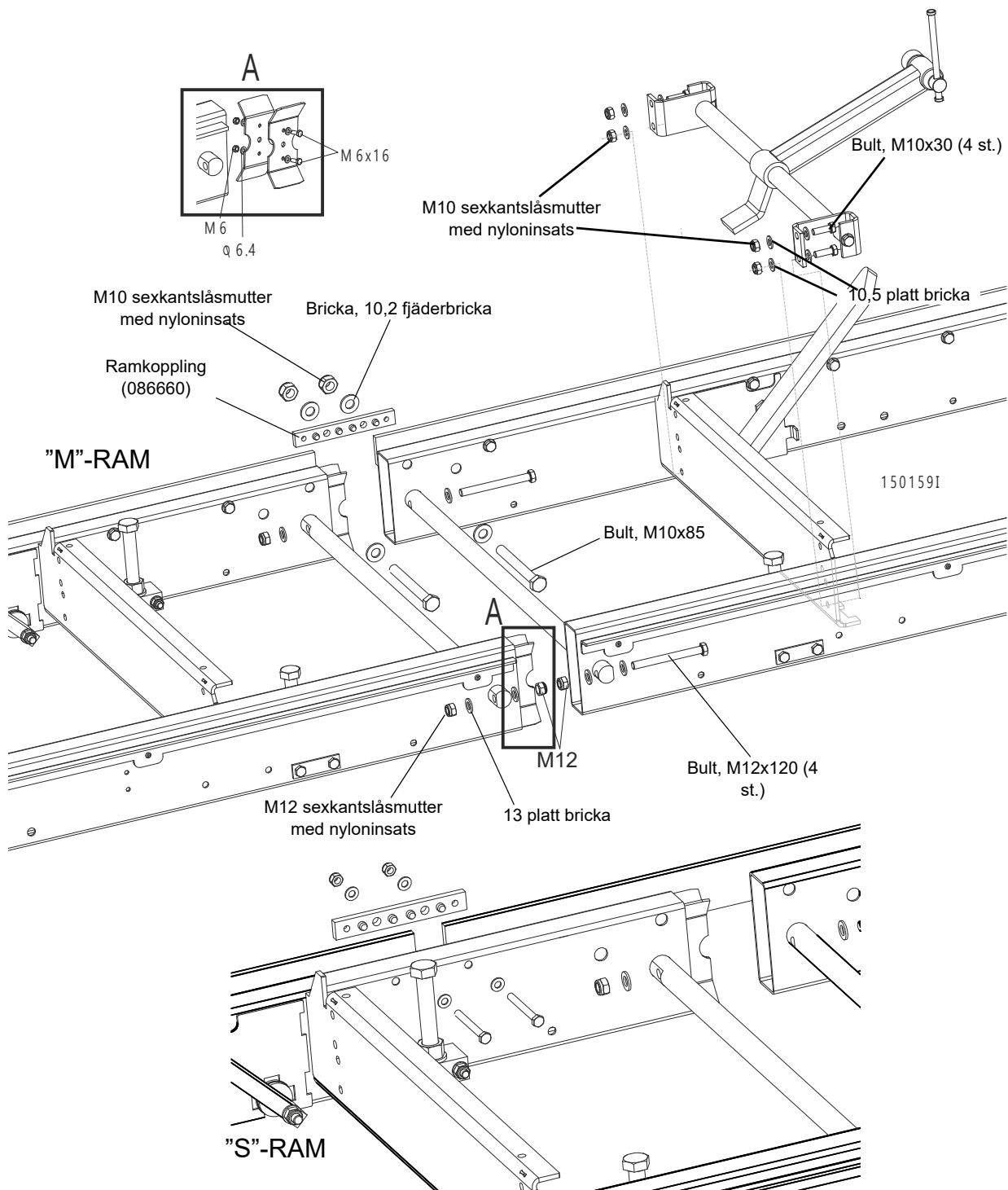

FIG. 2-6

5. Fäst ihop spårskenor genom att använda ramkopplingar på ramens utsida. (Se figur ovan.) Fäst varje kopplingsplatta på spårskenan med två sexkantsbultar. Dra till spårskenas monteringsmutterar.
6. Montera en bänkförlängning på bänkramens båda ändar.

Se figur 2-7.

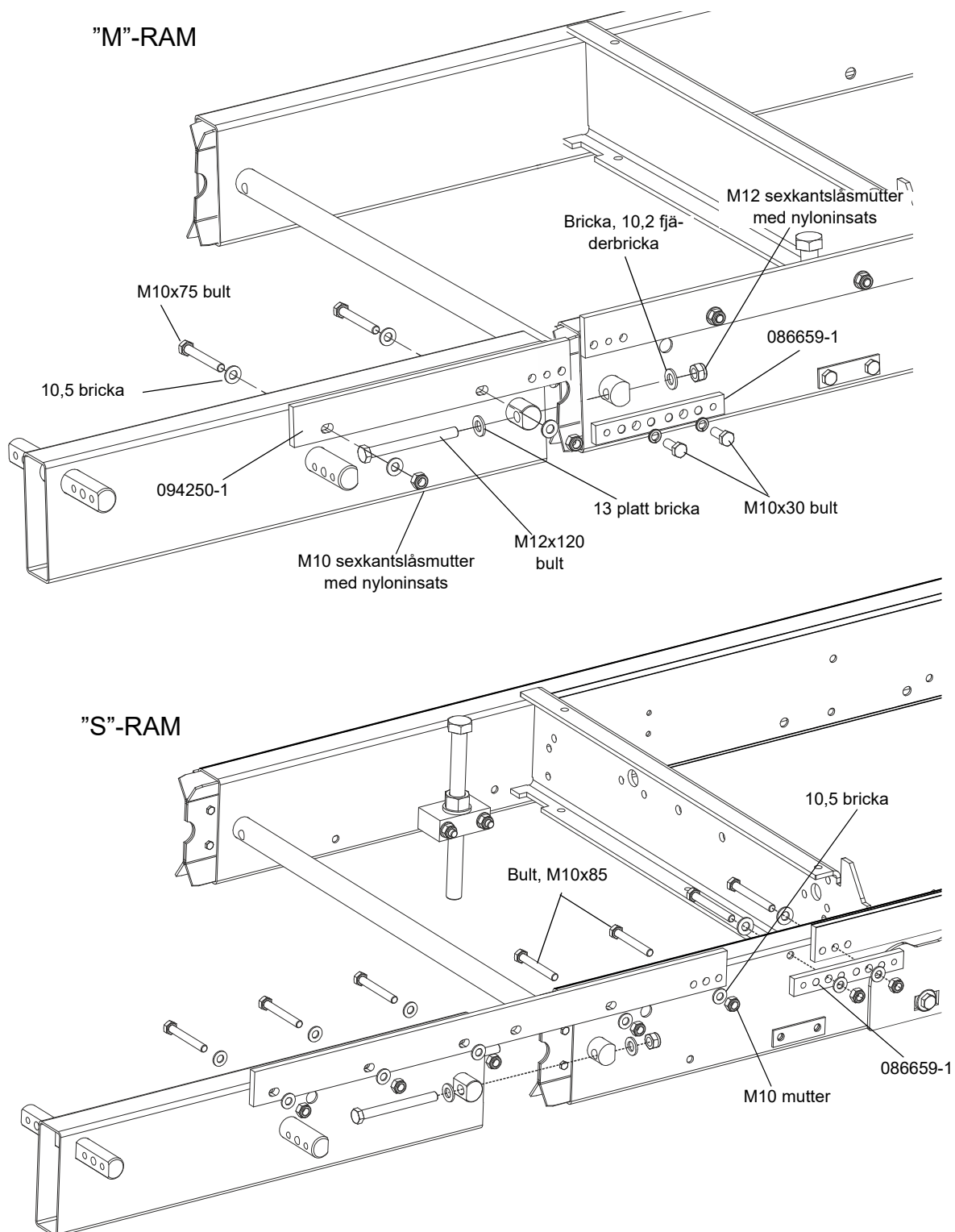

FIG. 2-7

- Sätt ihop en stockhållare på bänkskenan på vardera bänksektion genom att använda befintliga sexkantsbultar och låsmuttrar med nyloninsats.

2 MONTERING AV BANDSÅGVERKET

Hopsättning av bänkramen

8. Installera de långa sidoanhållen som visas i figur 2-8. Dra till muttrarna så att sidoanhållen kan flyttas utan större motstånd. Justera sidoanhållen. [Se Sektion 6.11.](#)

Se figur 2-8.

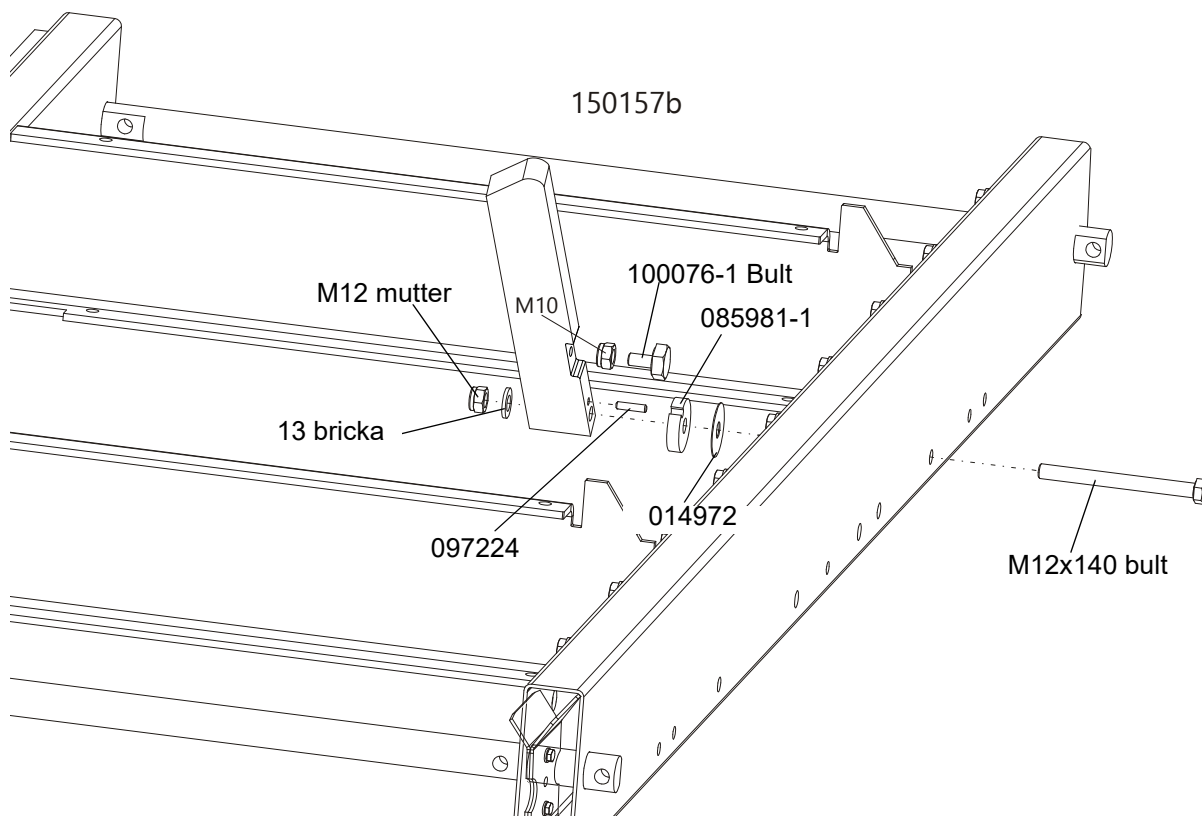
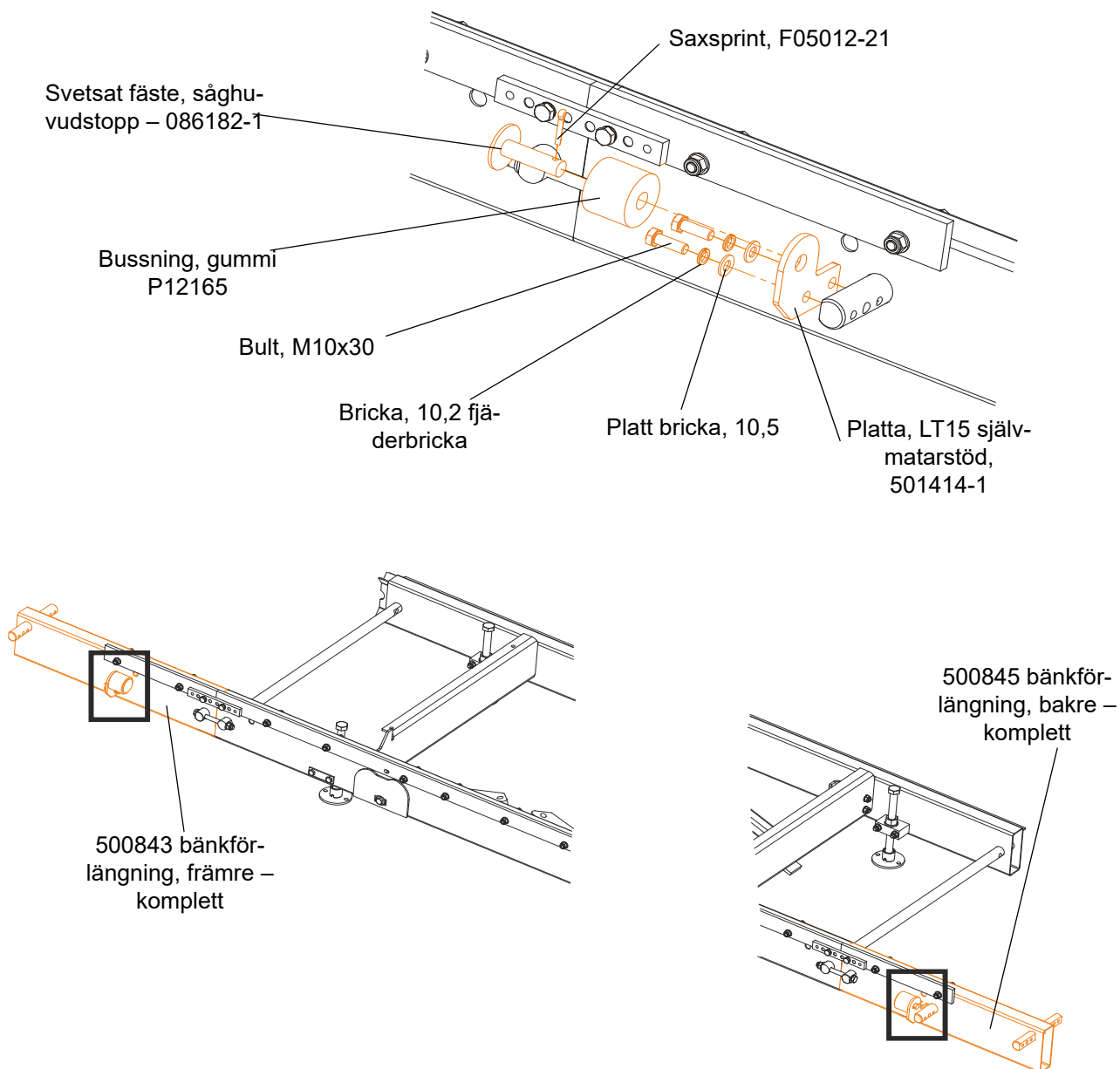

FIG. 2-8

9. Montera gummidämpare med hållare på bänkens förlängningsdelar – se bild nedan.



2.4 Justering av ramens stödben

1. Placera en fotplatta under vardera bänkstödben.
2. Använd en lämplig nyckel för att justera samtliga stödben så att muttern befinner sig cirka 25 mm under bänkrörets ovansida

Se figur 2-9.

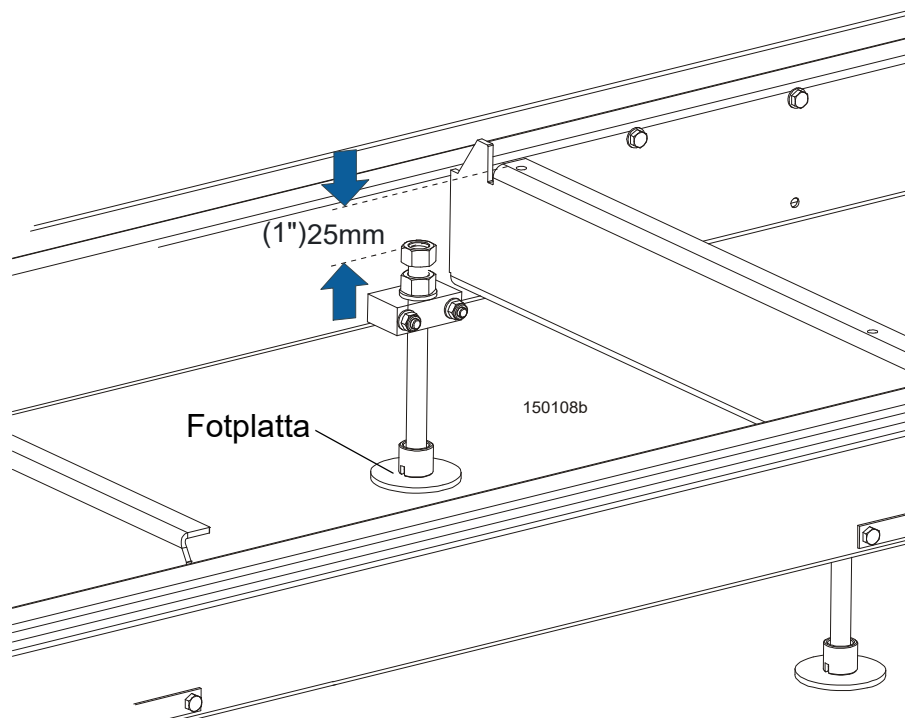

FIG. 2-9



SE UPP! Stödbenets övre del får inte befinna sig högre än bänkskenans övre yta.

2.5 Hopsättning av såghuvud

1. Lyft försiktigt upp såghuvudet med hjälp av en gaffeltruck eller vinsch med lyftkapacitet på minst 500 kg, och lägg det vid sidan av. Fäst vinschkroken i fästet på såghuvudet.



WARNING! Var mycket försiktig då såghuvudet tas av och se till att alla personer håller sig på säkert avstånd. Om denna varning inte åtföljs finns risk för allvarliga skador eller dödsolyckor.

Se figur 2-10.

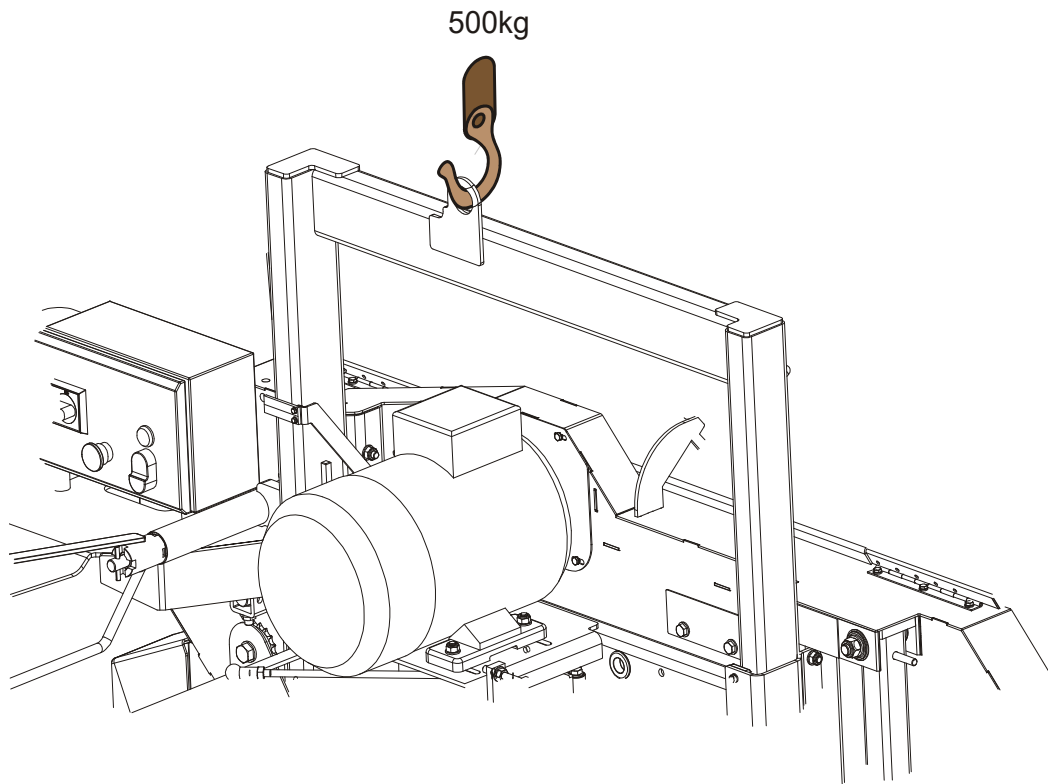
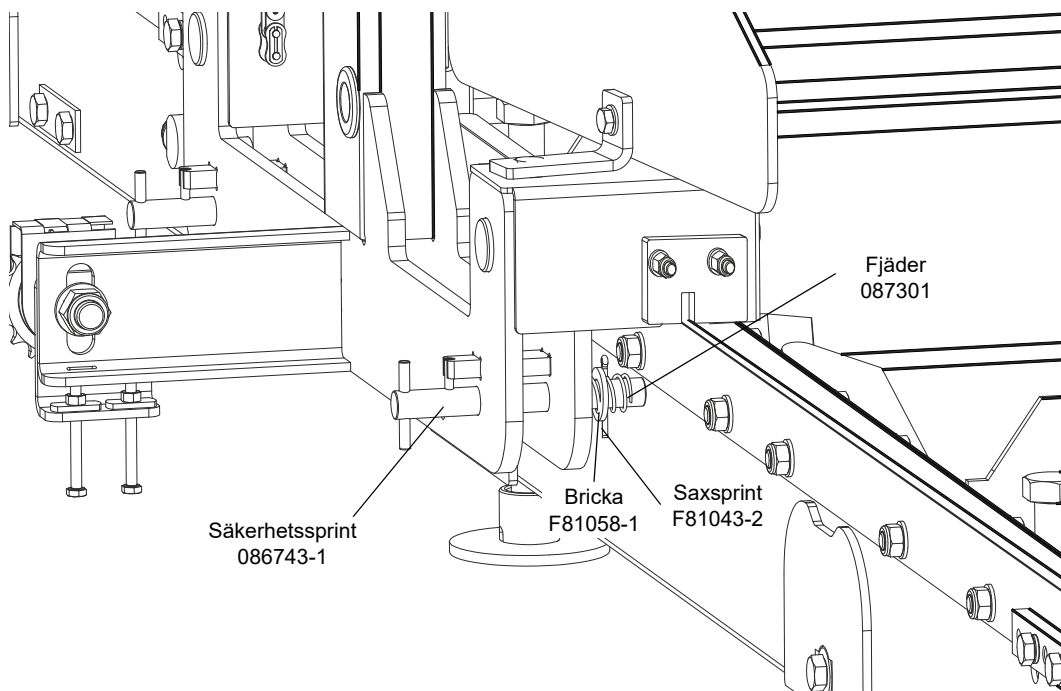

FIG. 2-10

2. Placera såghuvudet vid änden av bänkramenheten. Låt såghuvudets rullar försiktigt glida upp på bänkramens spår. Håll såghuvudet vinkelrätt mot bänken så man undviker att bärrullarna låser sig.

3. Använd säkerhetsprinten för att låsa fast såghuvudet i transportposition.



4. Använd M6x12 (F81001-7) bultar för att installera skyddet till såghuvudets övre kugghjul, till självmatningens drivaxelshus.

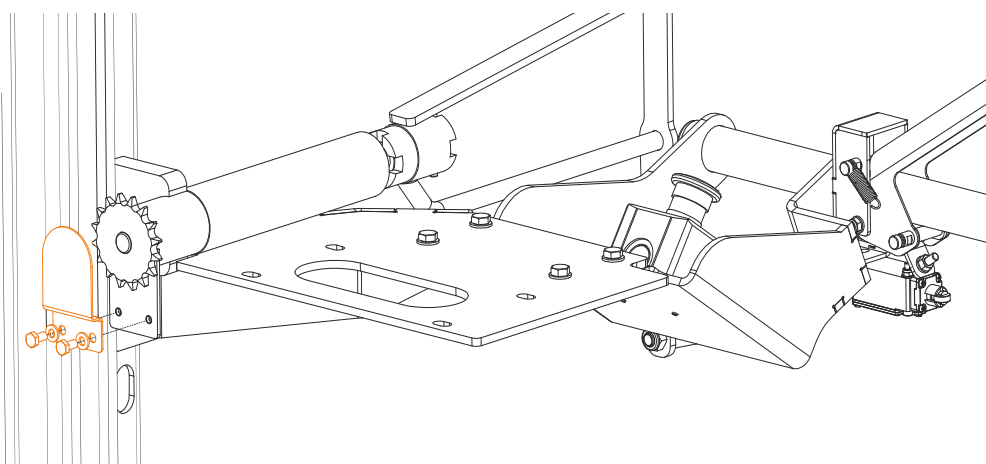

WARNING! Var mycket försiktig då såghuvudet placeras på bänkramen och håll alla personer på säkert avstånd. Om denna varning inte åtföljs finns risk för allvarliga skador eller dödsolyckor.

5. Installera en spårtorkare med filtremsa på alla bärrullhållare som visas nedan.

Se figur 2-11.

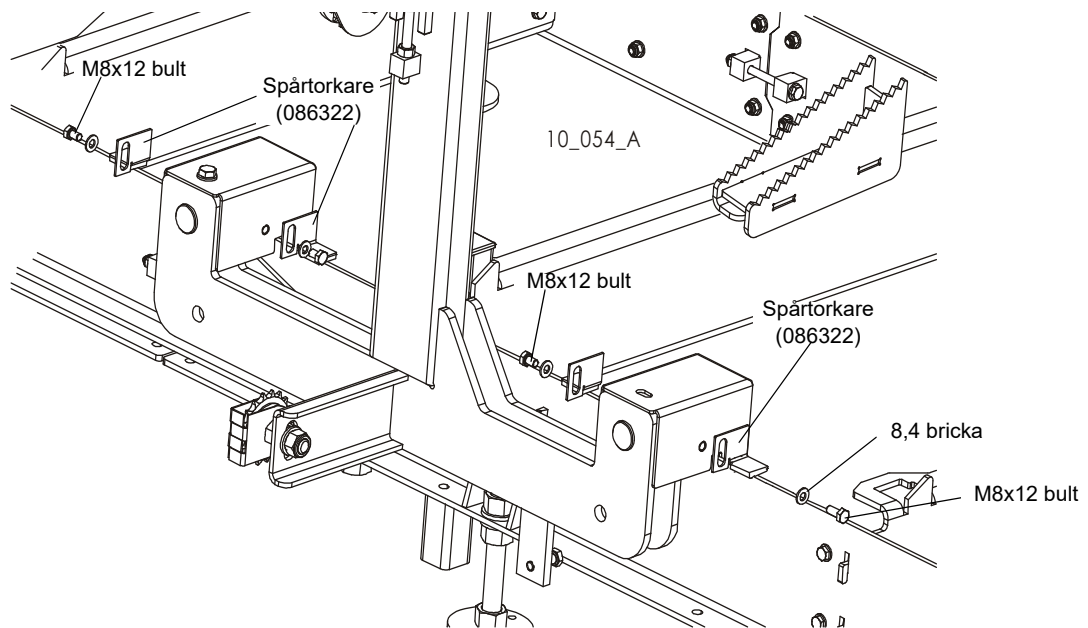

FIG. 2-11

OBS: Innan spårskydd och återstående filtärsedda torkare installeras, dränk in filtrensorna i smörjväska (t.ex. mineralolja).

6. Sätt ihop sågspånsutkastaren (100903-1).

Se figur 2-12.

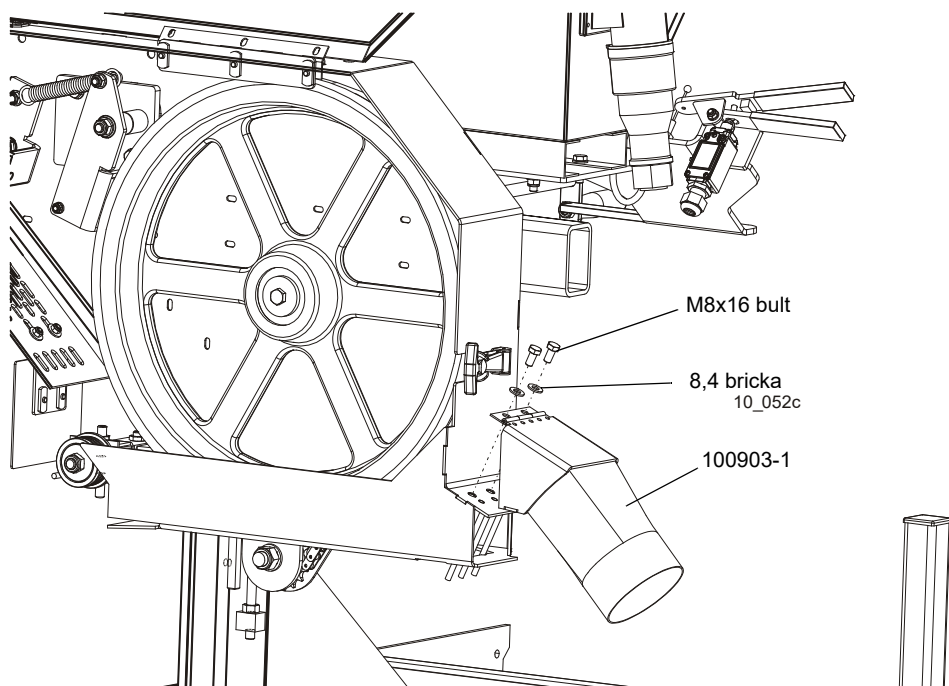

FIG. 2-12

2 MONTERING AV BANDSÅGVERKET

Hopsättning av såghuvud

7. Installera operatörsskyddet.

Se figur 2-13.

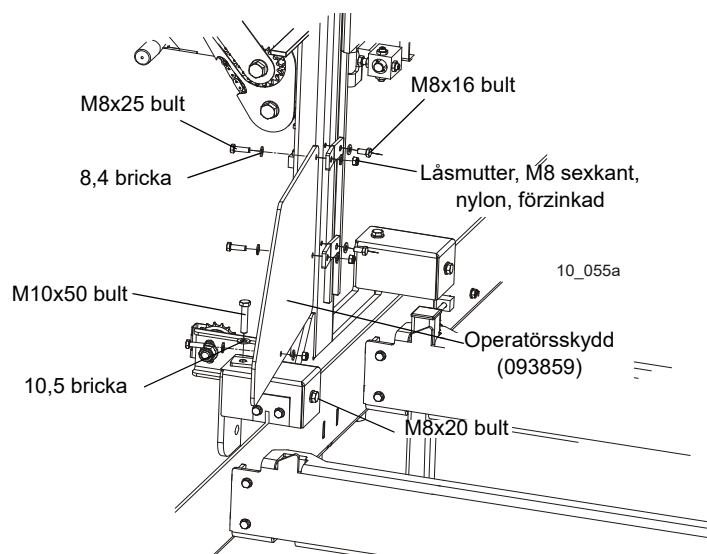

FIG. 2-13

8. Installera bandguiden.

Se figur 2-14.

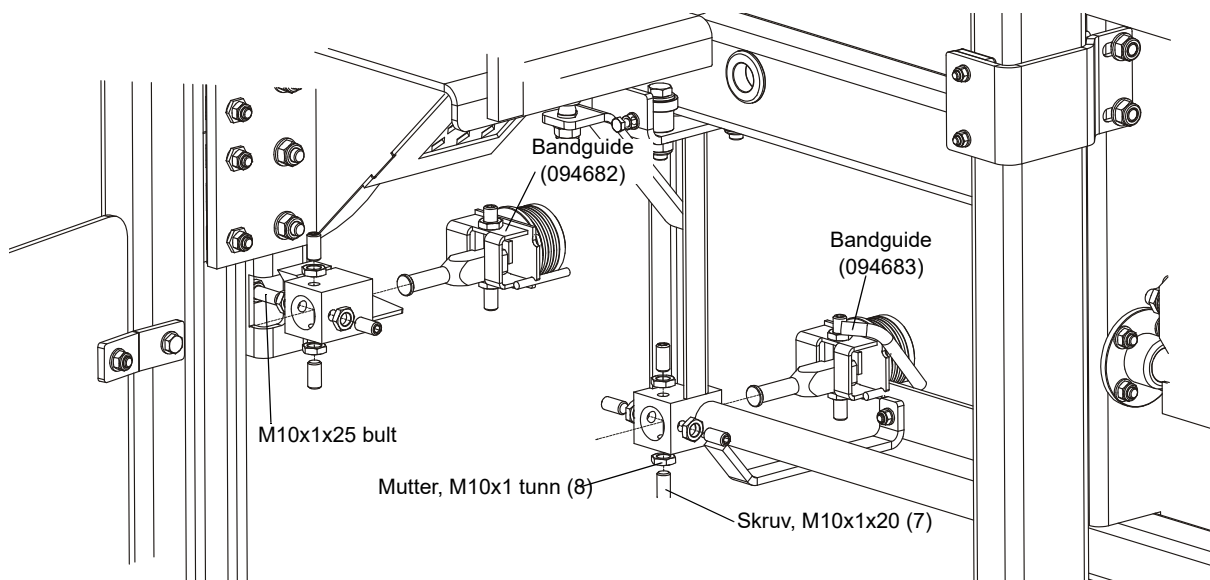

FIG. 2-14

9. Installera elsladdshållaren.

Se figur 2-15.

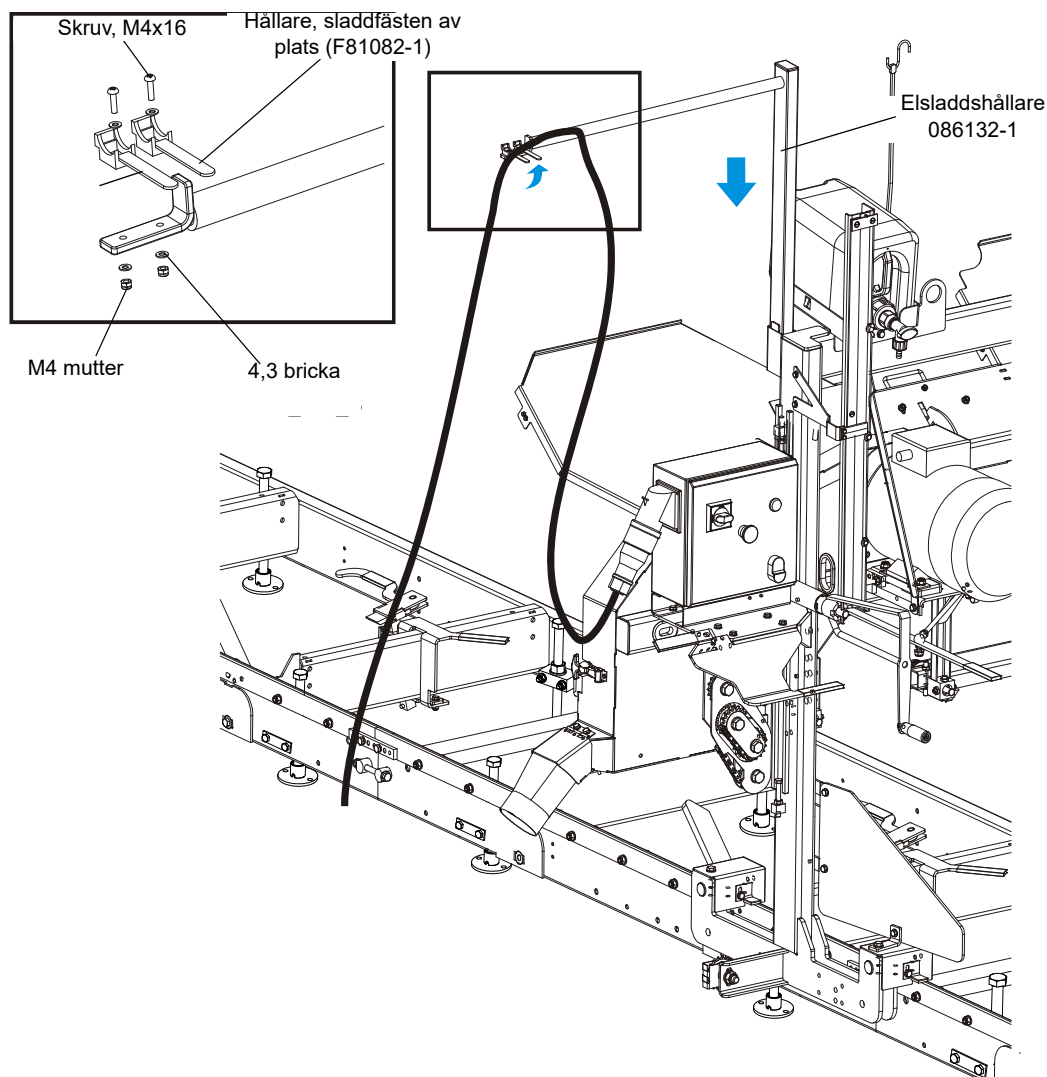

FIG. 2-15

2.6 Virkeslastningsramp (tillval)

För att installera virkeslastningsrampen, montera rampens fäste (1) vid bänkrandens rör med två bultar (2), fyra brickor (3) och två muttrar (4) på den plats som visas nedan. För in den hopmonterade rampen (5) i rampfästet. ¹

1. Se reservdelslistan för mer information om artikelnummer och mått för monteringsutrustningen.

2 MONTERING AV BANDSÅGVERKET

Virkeslastningsramp (tillval)

Se figur 2-16.

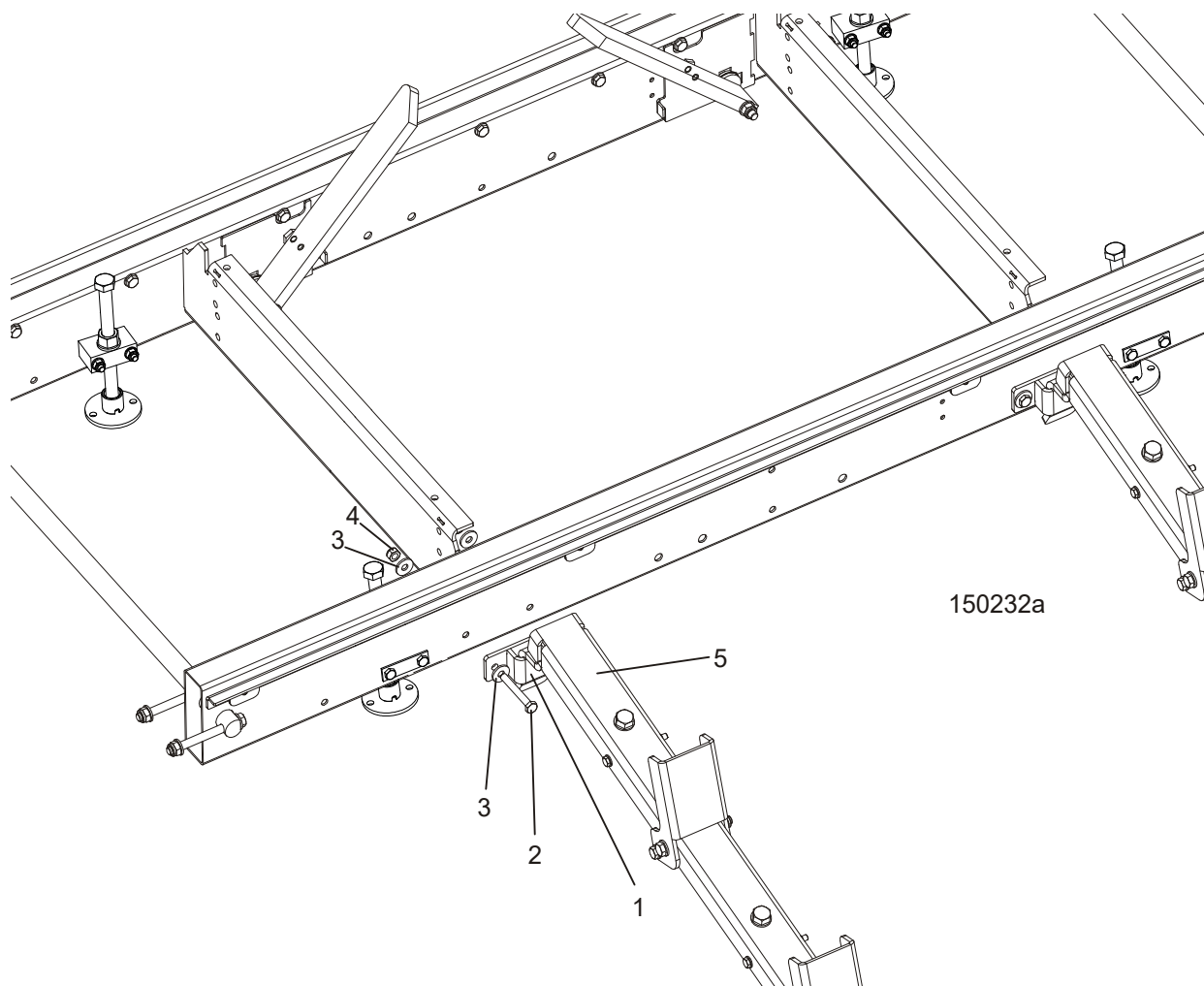

FIG. 2-16

SEKTION 3 INSTALLATION OCH ANVÄNDNING

3.1 Installation av bandsågverk



VIKTIGT! Innan du börjar använda sågverket måste följande villkor vara uppfyllda:

3.1.1 Sågverk med elmotordrivna sågblad

- Sågverket ska placeras på fast, jämn mark och ska vara inriktat vågrätt. Förankra sågverket vid underlaget för att förhindra att det rör sig när det är i drift. Vi rekommenderar ett betongfundament eller stödplattor (med klassning 31 ton/m² vid var och en av sågverkets fötter) och 16-millimeters förankringsbultar.
- Under tak ska sågverket alltid vara försett med ett insamlingssystem för sågspån.
- Sågverket får inte användas utomhus när det regnar/snöar. Vid regn/snö måste sågverket förvaras under tak eller inomhus.
- Sågverket kan endast användas i temperaturintervallet -15 °C till 40 °C.
- Belysningen vid användarens plats ska vara på minst 300 lux.
- Sågverksoperatörens placering visas nedan.

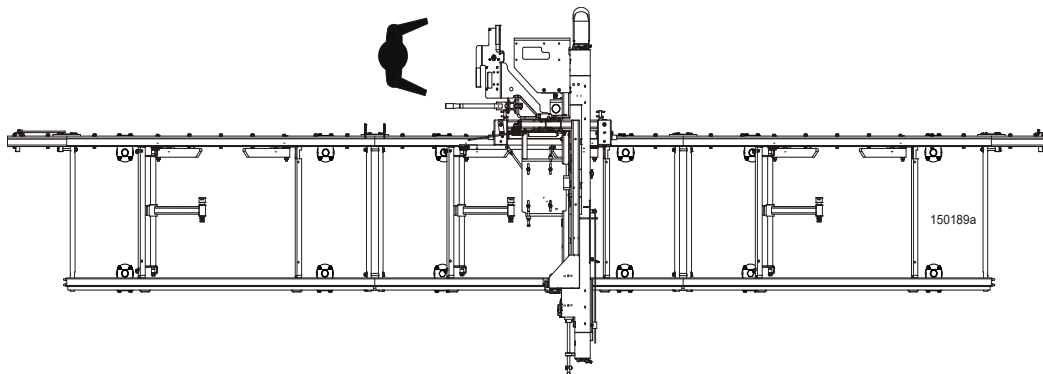

- Spänningsmatningen måste installeras av en kvalificerad elektriker (enligt standarden EN 60204). Spänningsmatningen måste uppfylla specifikationerna i nedanstående tabell.

Se tabell 3-1.

3-fas spänning	Säkringens brytspänning Kontakt	Föreslagen ledningsstorlek
400 V AC	16 A	2,5 mm ² till 15 m längd

TABELL 3-1



VIKTIGT! När maskinen startas för första gången, kontrollera att motorns rotationsriktning överensstämmer med vad som indikeras av den pil som finns på motorn (fläktskyddet). Om rotationsriktningen är felaktig, invertera faserna i fasomvandlaren som sitter i spänningsuttaget (i elboxen). Korrekt inställning av faserna i fasomvandlaren gör att alla sågverksmotorer roterar i rätt riktning.



WARNING! Om bladet eller drivremmen går av, vänta tills alla roterande delar har stannat helt. Om varningen inte följs finns risk för allvarliga skador.



FARA! Vi rekommenderar att du använder en 30 mA jordfelsbrytare.

3.1.2 *Sågverk med bensinmotordrivna sågblad:*

- Sågverket ska placeras på fast, jämn mark och ska vara inriktat vågrätt. Förankra sågverket vid underlaget för att förhindra att det rör sig när det är i drift. Vi rekommenderar ett betongfundament eller stödplattor (med klassning 31 ton/m² vid var och en av sågverkets fötter) och 16-millimeters förankringsbultar.
- Det är inte tillåtet att använda sågverk med bensinmotor inomhus. När denna sågverkstyp används utomhus är det tillåtet att arbeta utan anslutet uppsamlingsystem för sågspån. Vi rekommenderar att sågverket ställs upp så att operatören står med sågverket längre ned i vindriktningen. På så sätt skyddas operatören mot sågspån och avgaser
- Sågverket kan endast användas i temperaturintervallet -15 °C till 40 °C.
- Belysningen vid användarens plats ska vara på minst 300 lux.
- Sågverksoperatörens placering visas nedan.

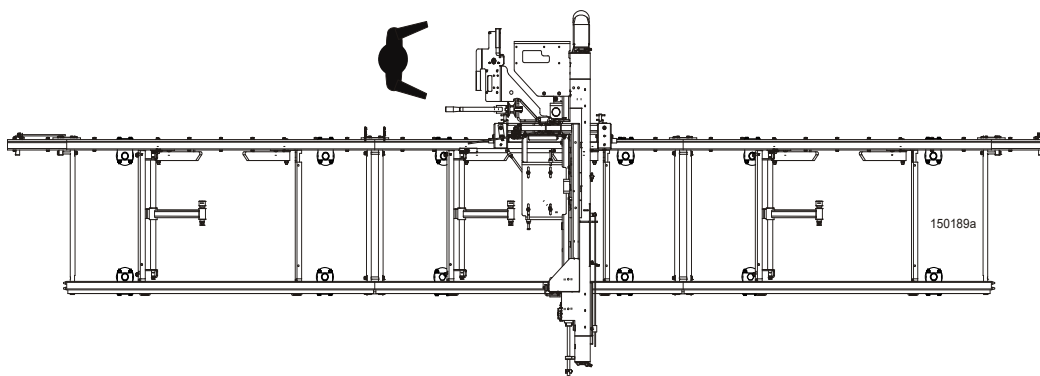

Sågverk är endast delvis inriktade vid leverans från fabriken. Vissa enheter måste inriktas av användaren innan sågverket används för första gången.

Enheter som är inriktade vid leverans från fabriken:

- bladets drivremsspänning,
- bladhjul (i vertikala och horisontella planet);
- Inställning av bandguidens arm – [Se Sektion 6.5](#);
- Bandguider – [Se Sektion 6.6](#);
- Sågbladets höjdskala – [Se Sektion 6.12](#);

Nedanstående installationsförfarande ska alltid följas när bandsågverket flyttats eller sätts ihop igen. Om problem med sågning inträffar och det finns misstanke om felaktig inställning, [Se Sektion 6.1](#) för fullständiga instruktioner gällande inriktning.

1. Justera ramens ben så att bandsågverket verkar vara i nivå. Om bandsågverket står på lös grund använder man vid behov mellanlägg under benen.
2. Dra ett snöre från den främre bänkskenan till den bakre bänkskenan nära operatörens sida av ramen. Placera likadana avståndsklossar mellan snöret och den främre respektive bakre bänkskenan. Mät avståndet mellan snöret och de andra bänkskenorna. Justera ramens ben tills alla bänkskenor har samma avstånd från snöret.
3. Lossa tilläggskenans bultar och justera skenan så att den befinner sig lika långt från snöret som övriga bänkskenor. Dra till bultarna igen.

Se figur 3-1.

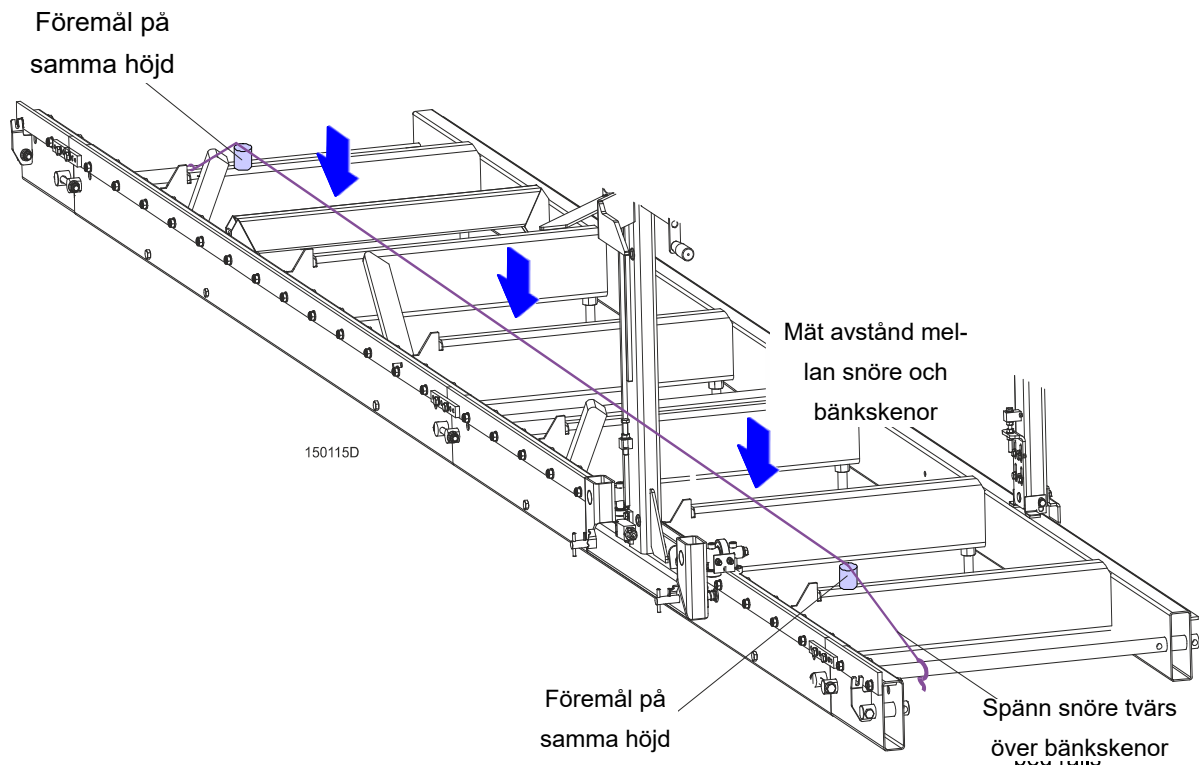

FIG. 3-1

4. Upprepa injusteringen av bänkskenor med snöre på ramens andra sida.
5. Installera ett sågblad ([Se Sektion 3.2](#) t.o.m. [Sektion 3.4](#)) och flytta sågvagnen tills sågbladet befinner sig över den främre bänkskenan.
6. Sågbladets styrrullar skall inte röra vid eller böja ned sågbladet och bandguidsarmen skall flyttas längst ut, bort från den andra bandguiden.
7. Mät avståndet från bänkskenan till sågbladets nedre del nära den inre (stationära) bandguiden.
8. Mät avståndet från bänkskenan till sågbladets nedre del nära den yttre (flyttbara) bandguiden.

Se figur 3-2. När sågbladet är parallellt med bänken kommer avståndet att vara detsamma från bänkskenan till såghuvudets inre respektive yttre del. Såghuvudets lutning justeras genom att man lossar de fyra monteringsbultarna på den icke-drivande sidans rullfästen, torkarens två monteringsbultar och de två monteringsbultarna till pelarfästet. Använd såghuvudets

justeringsmuttrar för att flytta utsidan av såghuvudet upp eller ner.

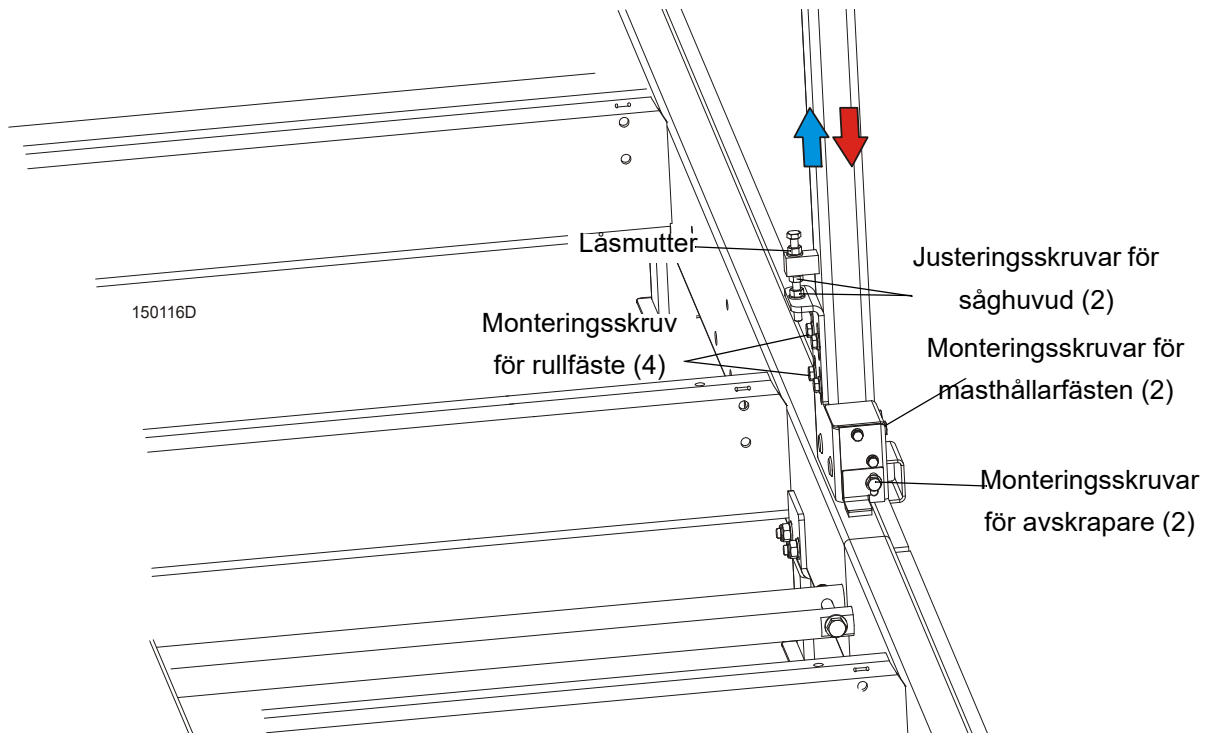

FIG. 3-2

9. Se noga till att hela ytan på gliddynan har kontakt med pelaren. Använd justeringsmuttrarna som visas nedan för att vid behov justera gliddynorna.

Se figur 3-3.

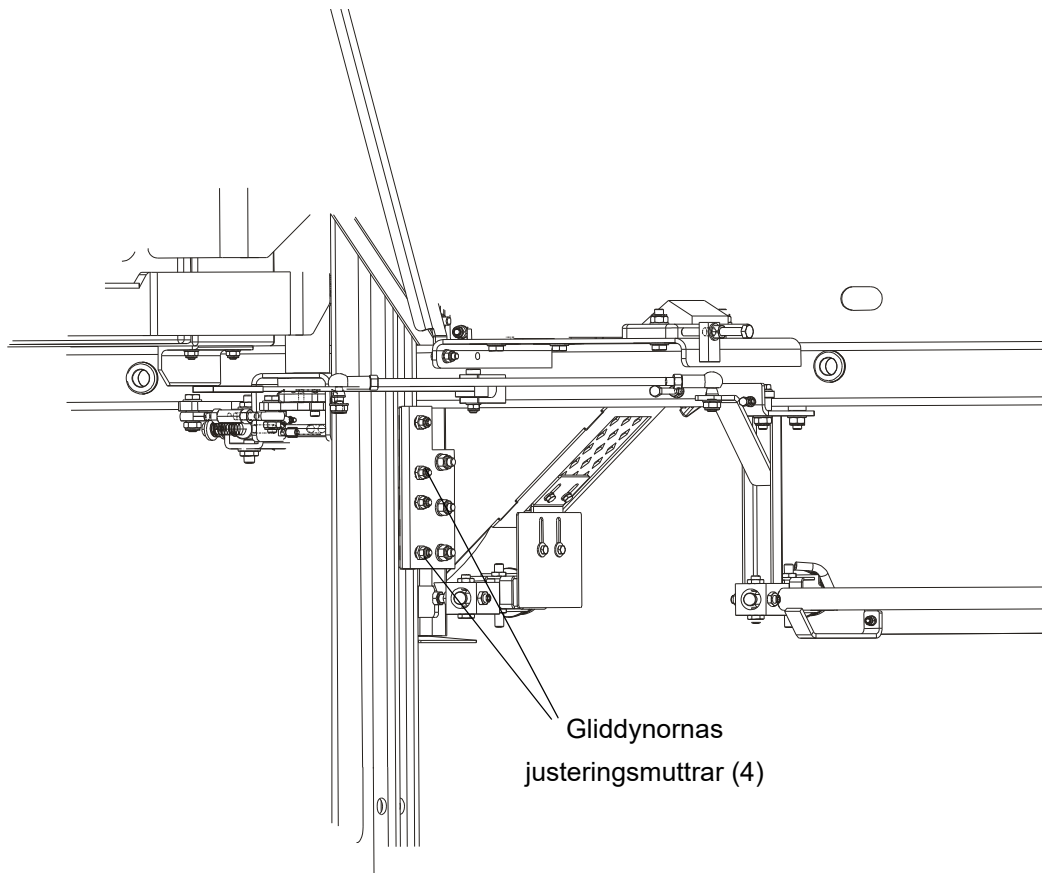

FIG. 3-3

10. Kontrollera varje sågblads vertikala inriktning med hjälp av riktverktyget för sågblad.

- Fäst verktyget på sågbladet nära sågbladets yttre bandguide. Se noga till att verktyget inte vilar på någon tand eller utstående kant och ligger plant på sågbladet.

Se figur 3-4.

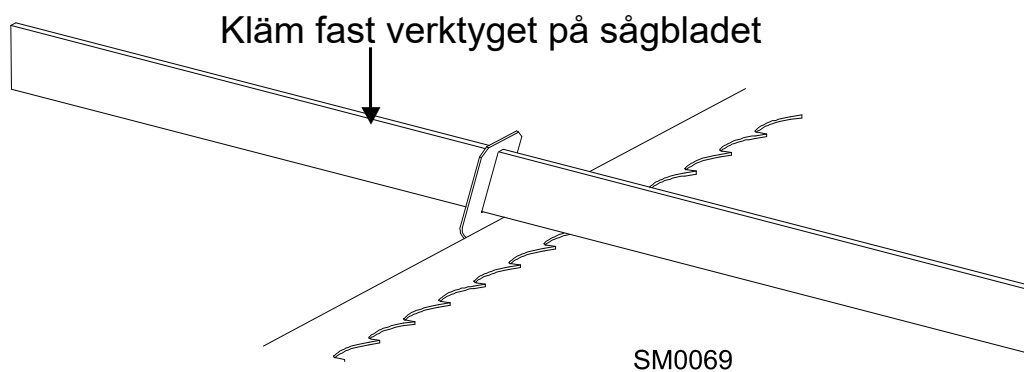

FIG. 3-4

- Flytta såghuvudet så att verktygets främre ände befinner sig över den första bänkskenan. Mät från verktygets undersida till bänkskenans övre yta.
- Flytta såghuvudet så att verktygets baksida befinner sig över bänkskenan. Mät igen från verktygets undersida till bänkskenan.
- Om de två måtten skiljer sig med mer än 1,5 mm skall den vertikala lutningen hos sågbladets icke-drivande hjul justeras. [Se figur 3-5.](#)
- Ta bort verktyget från sågbladet och sätt tillbaka det i närheten av den inre bladguiden. Mät från verktygets båda ändar till bänkskenan. Om måtten vid verktygets fram- respektive bakända skiljer sig åt med mer än 1,5 mm, justera den vertikala lutningen på sågbladets drivhjulssida. [Se figur 3-6.](#)

Se figur 3-5. Vrid det icke-drivande hjulet uppåt genom att lossa den nedre justeringsskruven ett halvt varv. Lossa muttern på den övre justeringsskruven och dra till skruven. Dra åt den övre och nedre muttern.

För att vrida hjulet nedåt, lossa den övre justeringsskruven ett halvt varv. Lossa muttern på den nedre justeringsskruven och dra till skruven. Dra åt den övre och nedre muttern.

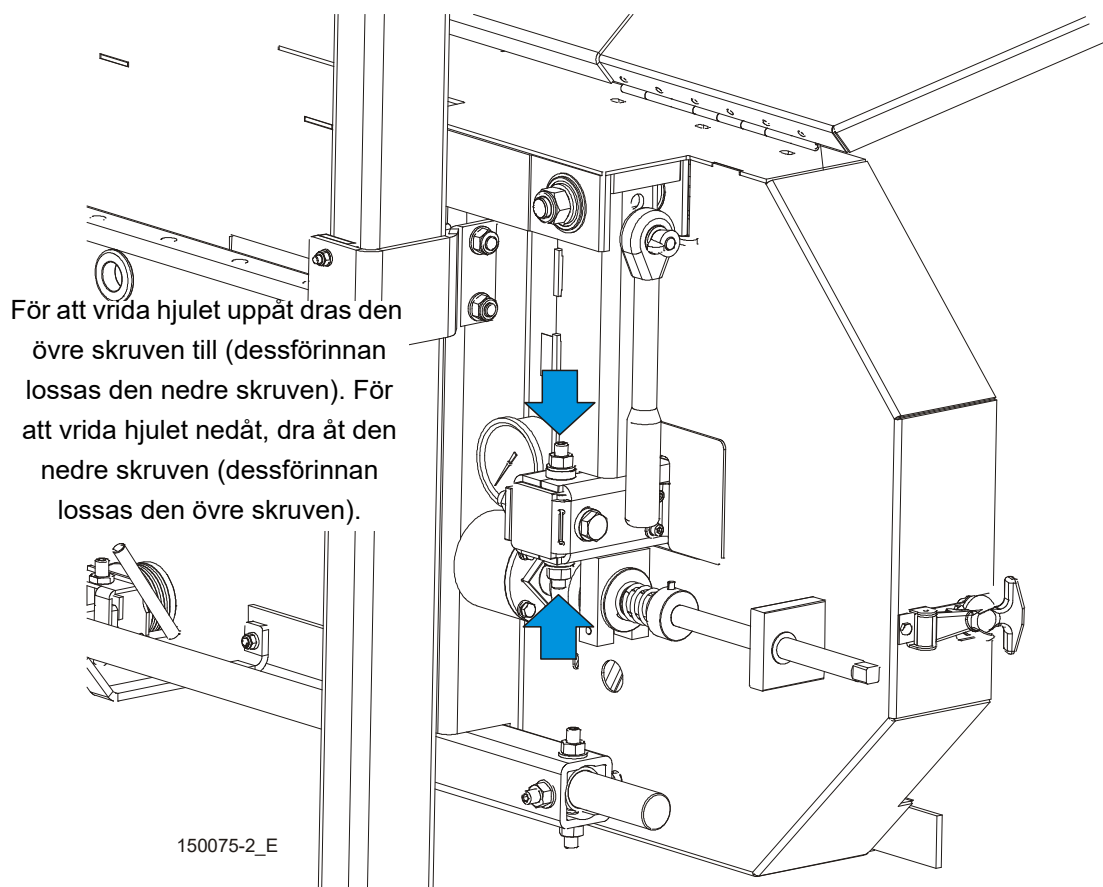
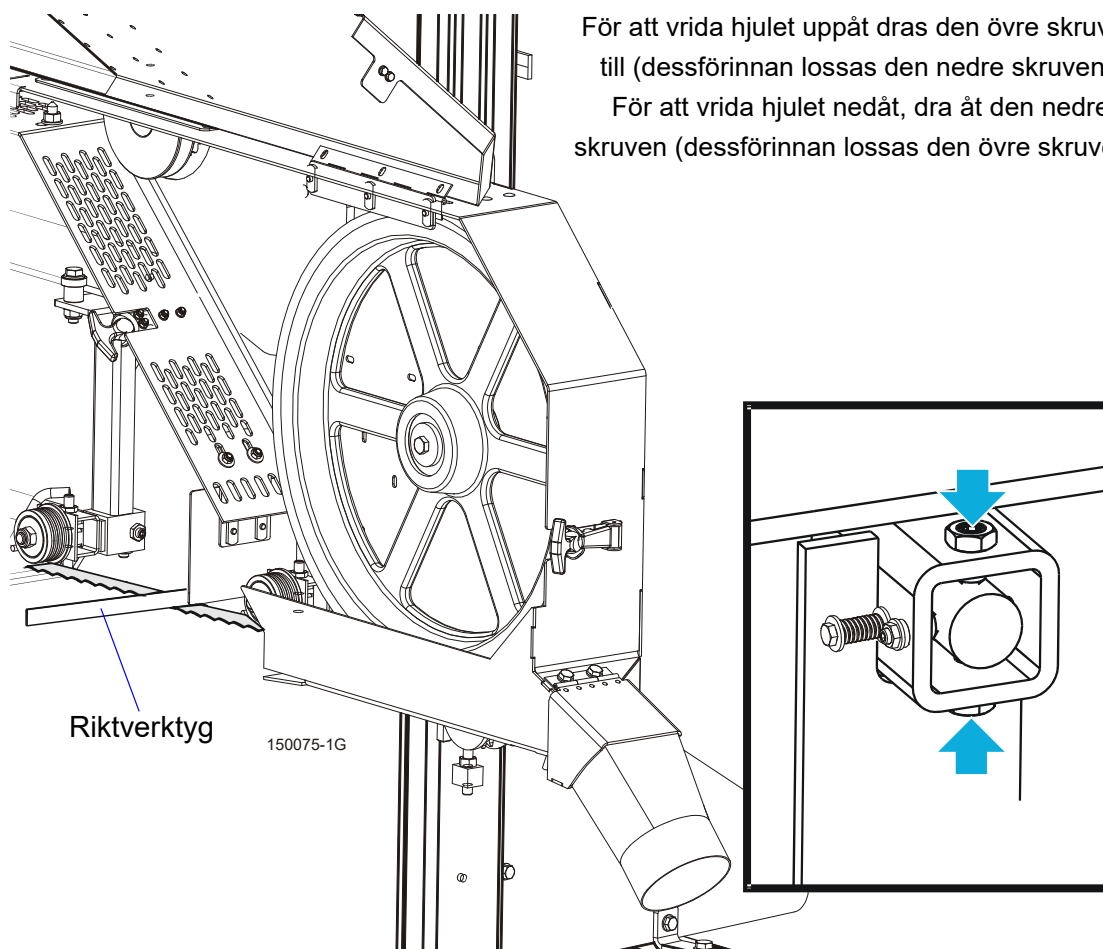

FIG. 3-5

Se figur 3-6. För att vrida drivhjulet nedåt, lossa den övre justeringskruven, lossa muttern på den undre justeringskruven och dra åt den undre skruven. Dra åt den övre och nedre muttern.

För att vrida hjulet uppåt, lossa den nedre justeringskruven, lossa sedan muttern på den övre justeringskruven och dra åt den övre skruven. Dra åt den övre och nedre muttern.



För att vrida hjulet uppåt dras den övre skruven till (dessförinnan lossas den nedre skruven).
För att vrida hjulet nedåt, dra åt den nedre skruven (dessförinnan lossas den övre skruven).

FIG. 3-6

- Kontrollera återigen den vertikala inriktningen för båda sågbladshjulen. Justera igen vid behov.

11. Justera avståndet mellan varje bladguidefläns och sågbladets baksida. [Se Sektion 6.9.](#)

12. Justera bandguidernas horisontella vinkel. [Se Sektion 6.10.](#)

13. Justera sågbladets nedböjning ([Se Sektion 6.7](#)) och bandguidernas vertikala vinkel ([Se Sektion 6.8](#)).

TIPS: Det är bäst att till en början sätta sågbladets nedböjning till 3–4 mm och sedan justera bandguiderna i vertikallplanet, gör sedan de slutliga justeringarna gällande sågbladets nedböjning. Korrekt nedböjning för sågbladet är 6 mm. När sågbladets nedböjning är inställd, kontrollera bandguidernas vertikala inriktning och justera vid behov.

14. Installera sågbladets höjdmätare. För att göra detta, mät först avståndet från undre kanten på en av de nedåtriktade sågbladständerna, ned till bänkskenans ovansida. Sätt sedan sågbladets höjdmätare på monteringsfästet så att det visar rätt avstånd från sågbladet till bänken. Justera höjdmätaren vid behov. [Se Sektion 6.13.](#)
15. Sätt fast bandguidens skydd med bultar så att dess nedre kant befinner sig cirka 5 mm ovanför sågbladet.

Se figur 3-7.

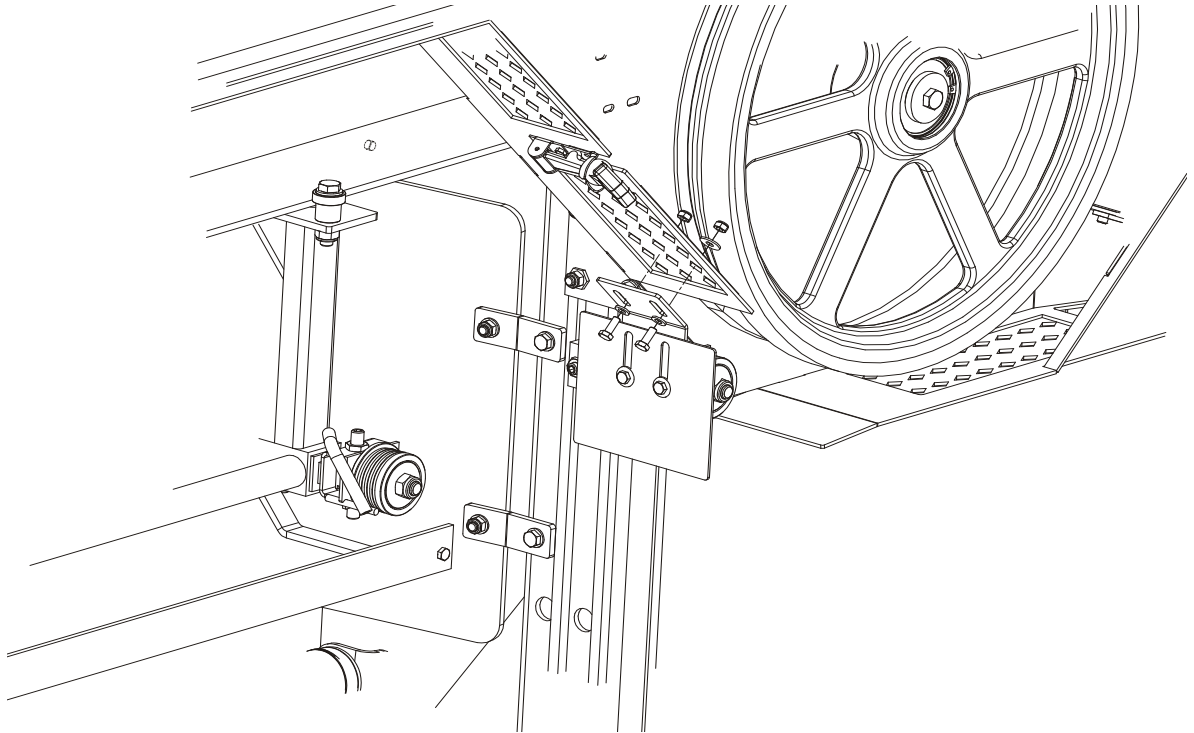

FIG. 3-7

16. Justera styrkammen som kopplar in gränslägesbrytaren liksom såghuvudets stoppbult så att såghuvudet stannar vid sin lägsta rörelsegräns, d.v.s. vid höjden 25 mm över bänken.

Se figur 3-8.

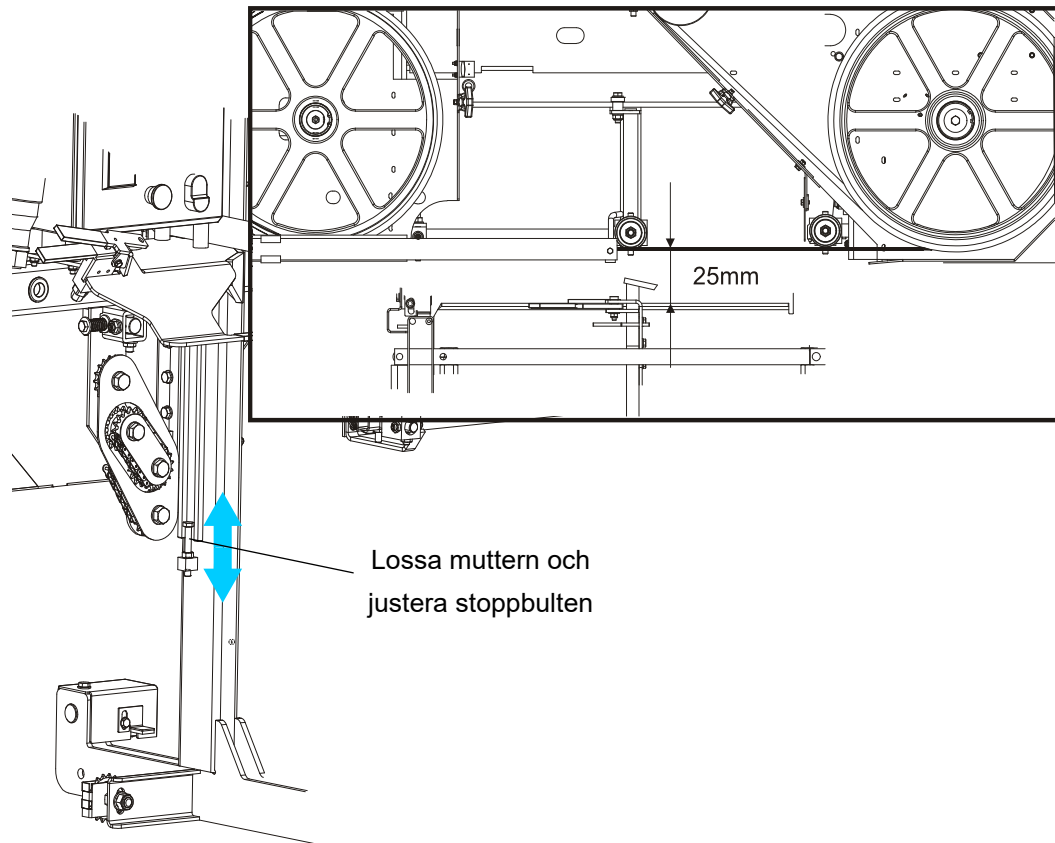

FIG. 3-8

17. Justera sidfästet. [Se Sektion 6.13.](#)

WARNING! Justera sidfästet innan bandsågverket används första gången. Om denna varning inte följs finns risk för allvariga personskador och allvarliga skador på anläggningen.

3.2 Byte av sågblad

FARA! Koppla alltid ur sågbladet och stäng av sågverkets motor innan sågbladet byts ut. Koppla från strömmen med huvudströmbrytaren. Om man inte gör det inträffar allvariga skador.

WARNING! Använd alltid handskar och skyddsglasögon när sågbladet hanteras. Det är säkrast att bara en person byter ut sågbladet! Håll alla andra personer borta från området när sågbladet rullas ihop, rullas upp, bärs eller byts ut. Om varningen inte följs finns risk för allvariga skador.

Justera så bandguidens arm är helt öppen.

Öppna sågbladets skyddskåpa. Vrid sågbladets spänningsvred så spänningen i sågbladet släpper; vrid till dess hjulet dras in och sågbladet ligger löst i sågbladets skyddskåpa. Lyft ur sågbladet ur dess skyddskåpa.

Installera ett nytt sågblad på sågbladshjulen. När ett sågblad installeras ska man se till att tänderna pekar i rätt riktning. Tänderna som befinner sig mellan bandguiderna skall peka mot sågspånsutkastaren.

Placera 1 1/4" brett sågblad på hjulen så att tandluckan är 3,0 mm utanför hjulets framkant. Placera 1,5 tum (3,81 cm) breda sågblad på hjulen så att tandluckan är 4,5 mm utanför hjulets framkant.

Stäng sågbladets skyddskåpa.

Vrid sedan spänningsvredet tills sågbladet har rätt spänning.

3.3 Spänning av sågblad

Se figur 3-9. Vrid sågbladspänningshandtaget medurs till spänningsmätaren visar rekommenderad spänning. Kontrollera sågbladets spänning med jämna mellanrum när blockkontrollen justeras eller när man sågar. När sågbladet och remmarna värms upp och blir längre, kommer sågbladets spänning att ändras. Även förändringar i omgivande temperatur kan orsaka att spänningen ändras.

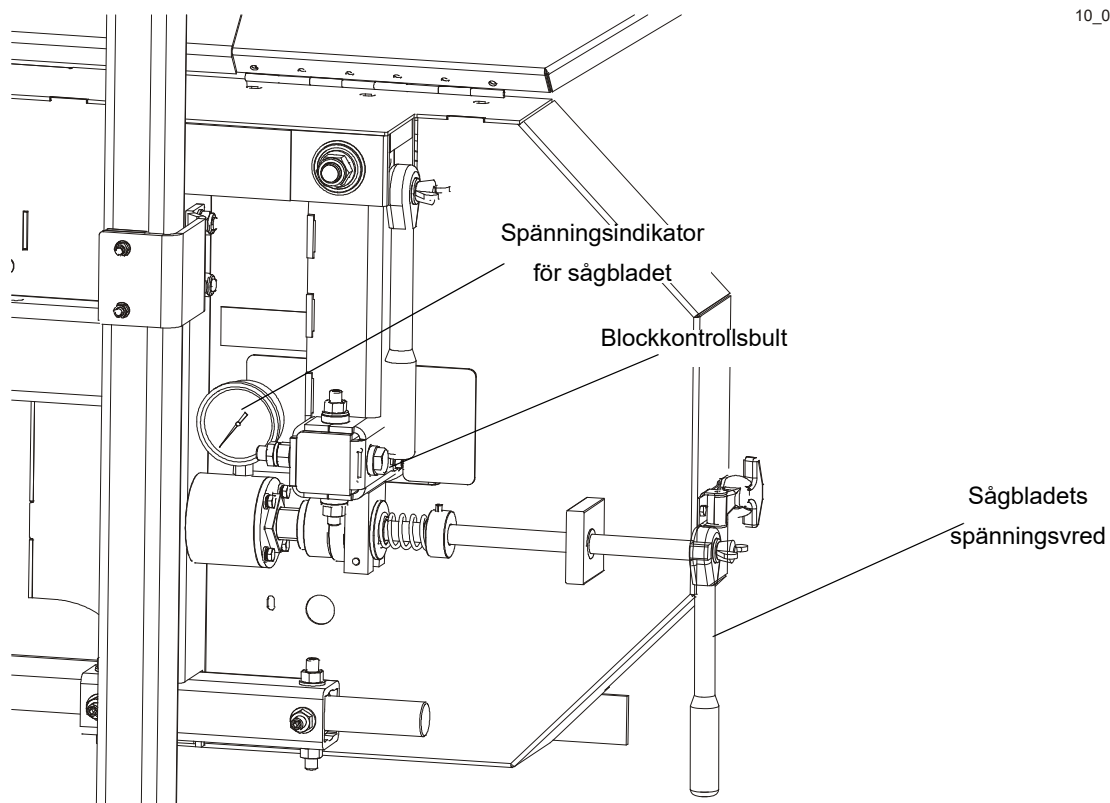

FIG. 3-9

Se tabell 3-2. Rekommenderad spänning för olika typer av blad visas nedan.

Sågbladstyp	Bladmått		Spänningsområde	
	Bredd (mm)	Höjd (mm)	PSI	Bar
275	1,07	32	1015-1088	70-75
375	1,14	32	1088-1160	75-80
2735	1,07	35	1160-1233	80-85

TABELL 3-2



SE UPP! Se till att sågbladet inte är spänt när sågverket inte används (till exempel när ett skift avslutas). Spänn sågbladet innan du startar motorn igen.

3.4 Inställning av sågbladets bana

Elektriska sågverk:

1. Se noga till att sågbladets skyddskåpa är stängd och alla personer håller sig borta från sågbladet.
2. Starta motorn ett ögonblick tills sågbladet placerar sig själv på hjulen.



VARNING! Vrid inte bladhjulen för hand. Om man vrider sågbladshjulen för hand kan allvarliga olyckor inträffa.

3. Stäng av motorn och kontrollera sågbladets läge på sågbladshjulen.

Se figur 3-10. Placera ett 1 1/4" brett sågblad så att tandluckan är $3,0 \pm 0,75$ mm utanför sågbladshjulets kant.

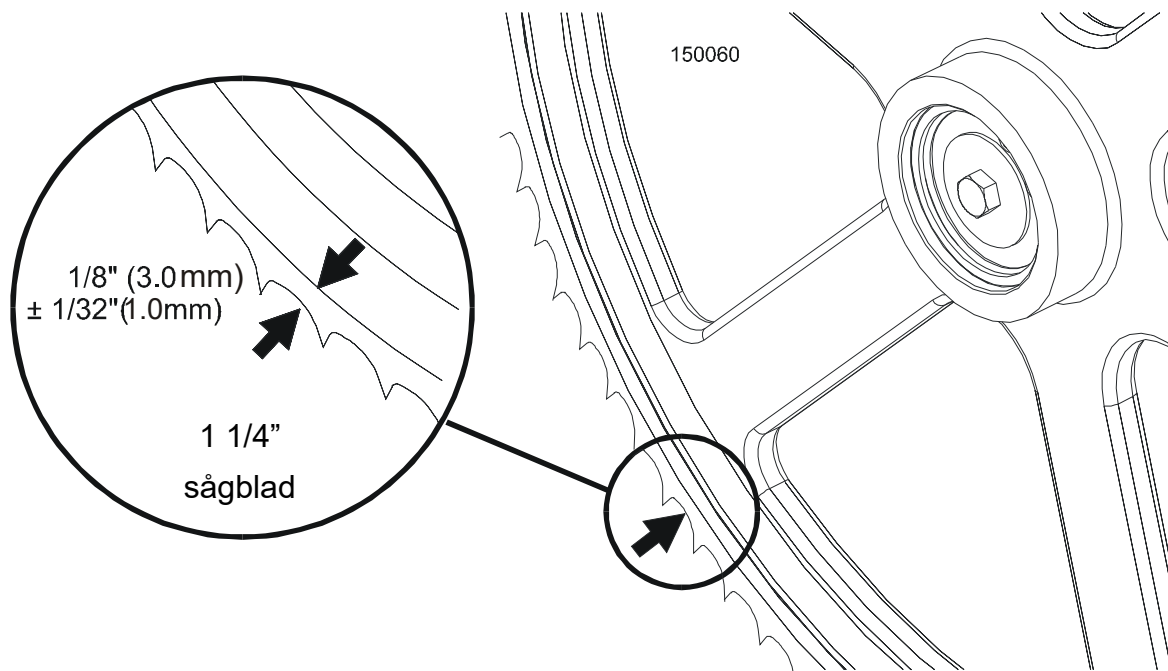

FIG. 3-10

Se figur 3-11. Justera läget där sågbladet rör sig på sågbladshjulen genom att använda blockkontrollsbulten.

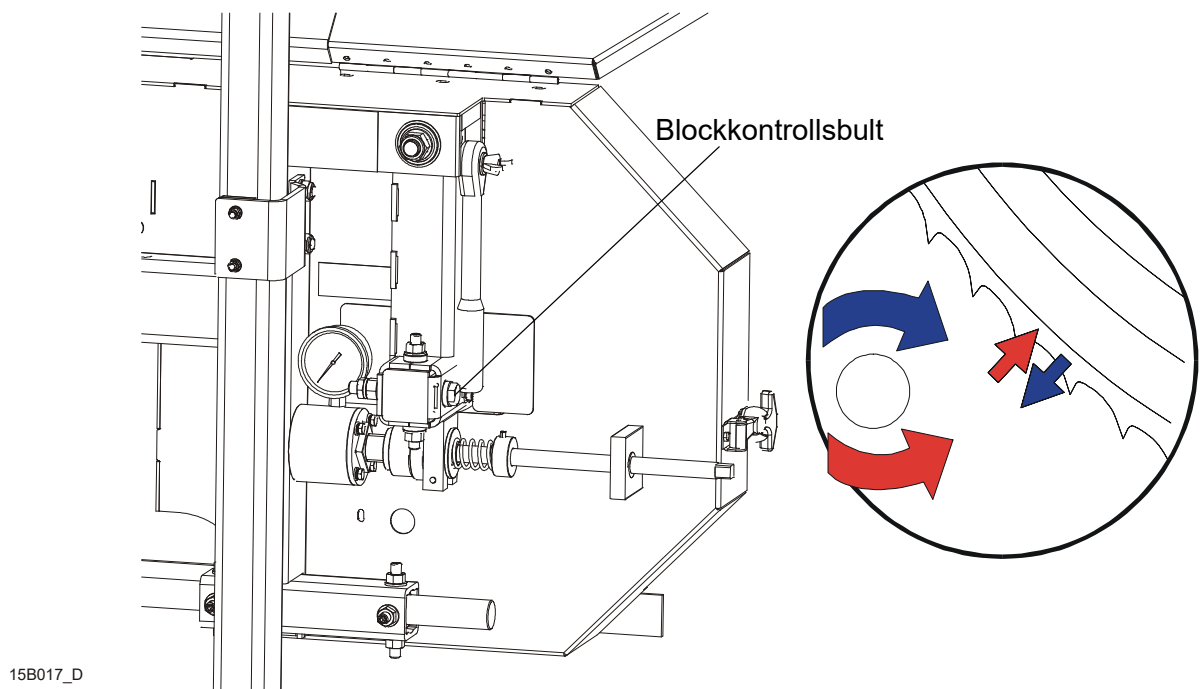

FIG. 3-11

Om sågbladet sticker för långt, backa sågbladet upp på hjulet genom att vrida kantsågningsstyrningen moturs. Om sågbladet är för långt in vrids blockkontrollen medsols tills sågbladets tandlucka är på rätt avstånd från hjulets framkant.

4. Justera sågbladsspänningen vid behov för att kompensera för eventuella förändringar som kan ha uppstått när blockkontrollen justerades.
5. Stäng sågbladets skyddskåpa.

Likströmssågverk:

1. Innan du ställer in sågbladets bana måste du säkerställa att motorn är avstängd och att nyckeln inte sitter i tändningen.
2. Flytta spännsaken till mittenpositionen (i den här positionen är bromsarna olåsta och drivningen bortkopplad) och lås med låsstiftet.
3. Öppna sågbladets skyddskåpa.
4. Vrid ett av sågbladens hjul för hand tills sågbladet placerar sig på sågbladshjulen.
5. Kontrollera att sågbladet är korrekt placerat på sågbladshjulen.

Se figur 3-12. Placera ett 1 1/4" brett sågblad så att tandluckan är $3,0 \pm 0,75$ mm utanför sågbladshjulets kant.

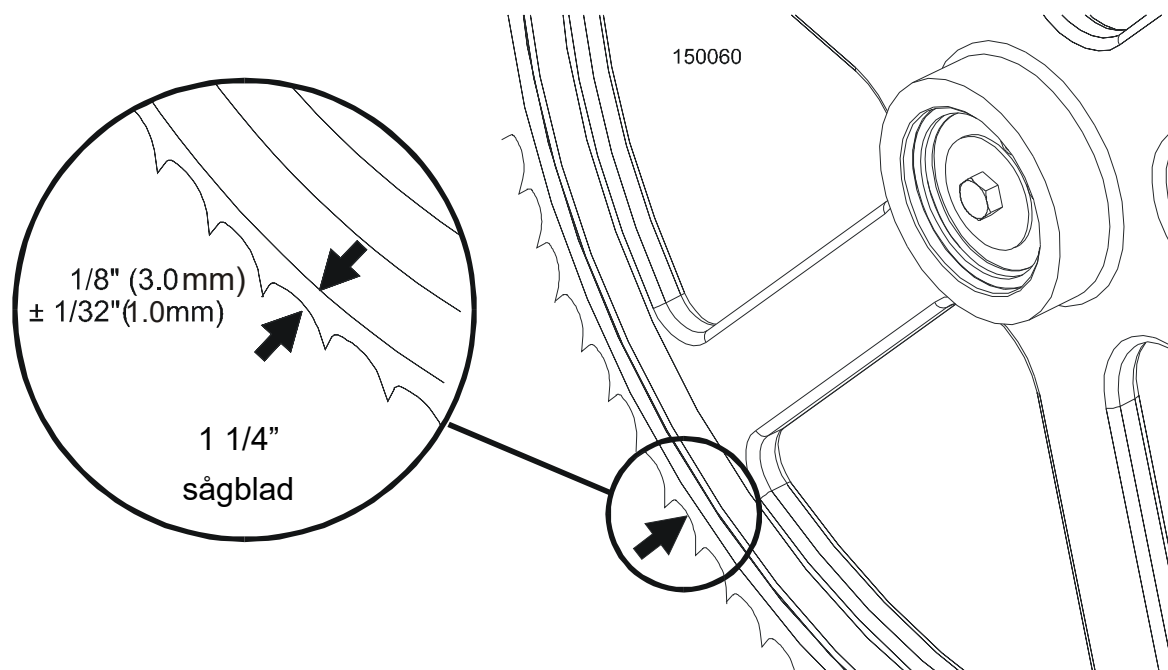
**FIG. 3-12**

Se figur 3-13. Justera läget där sågbladet rör sig på sågbladshjulen genom att använda blockkontrollsbulten.

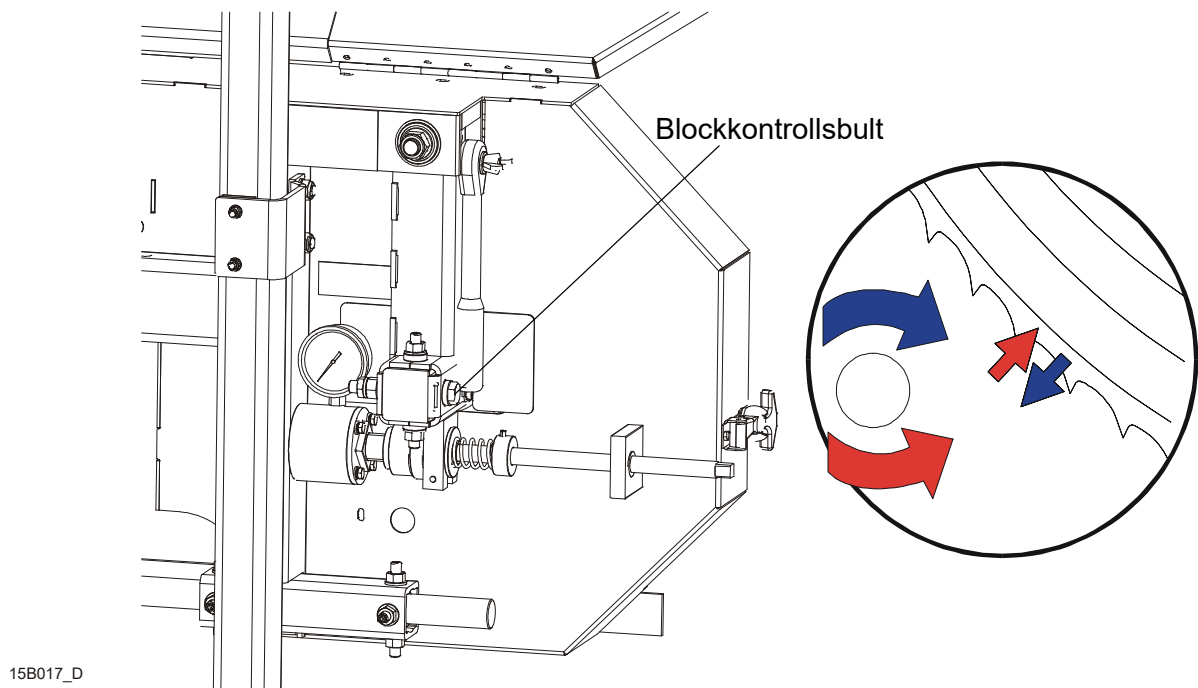

FIG. 3-13

Om sågbladet sticker för långt, backa sågbladet upp på hjulet genom att vrida kantsågningsstyrningen moturs. Om sågbladet är för långt in vrids blockkontrollen medsols tills sågbladets tandlucka är på rätt avstånd från hjulets framkant.

6. Justera sågbladsspänningen vid behov för att kompensera för eventuella förändringar som kan ha uppstått när blockkontrollen justerades.
7. Stäng sågbladets skyddskåpa.

FARA! Se noga till att alla skydd och kåpor sitter på plats samt är fästa/stängda innan sågverket används. Om varningen inte följs finns risk för allvarliga skador.

VIKTIGT! När sågbladet är inriktat på hjulen, kontrollera alltid bandguidernas avstånd och läge två gånger. ([Se Sektion 6](#) för mer information.)

3.5 Starta motorn

För information om start och användning av motorn hänvisas till den speciella handbok som medföljer motorn.



VIKTIGT! När maskinen startas för första gången, kontrollera att motorns rotationsriktning överensstämmer med vad som indikeras av den pil som finns på motorn (fläktskyddet). Om rotationsriktningen är felaktig, invertera faserna i fasomvandlaren som sitter i spänningsuttaget (i elboxen). Korrekt inställning av faserna i fasomvandlaren gör att alla sågverksmotorer roterar i rätt riktning.



FARA! Se noga till att alla skydd och kåpor sitter på plats samt är fästa/stängda innan sågverket används. Om varningen inte följs finns risk för allvarliga skador.

FARA! Se alltid till att sågbladet är urkopplat och att alla personer är utanför sågbladets räckvidd innan motorn startas. Om man inte gör det inträffar allvarliga skador.



WARNING! Använd alltid skyddsglasögon, hörselskydd, andningsmask, säkerhetskläder och skyddsskor när sågverket används. Om varningen inte följs finns risk för allvarliga skador.

3.6 Starta motorn

För information om start och användning av motorn hänvisas till den speciella handbok som medföljer motorn.



FARA! Se till att alla skydd är på plats och ordentligt fastsatta innan sågverket används. Om varningen inte följs finns risk för allvarliga skador. Se till att sågbladskåpan och drivtrissans skydd sitter på plats och är ordentligt fästa.

FARA! Se alltid till att sågbladet är urkopplat och att alla personer är utanför sågbladets räckvidd innan motorn startas. Om man inte gör det inträffar allvarliga skador.



WARNING! Använd alltid skyddsglasögon, hörselskydd, andningsmask och skyddsskor när sågverket används. Om varningen inte följs finns risk för allvarliga skador.



SE UPP! Om du vid något tillfälle behöver stoppa bladmotorn omedelbart, tryck nödstoppsknappen som sitter på operatörspanelen.

Se figur 3-14.

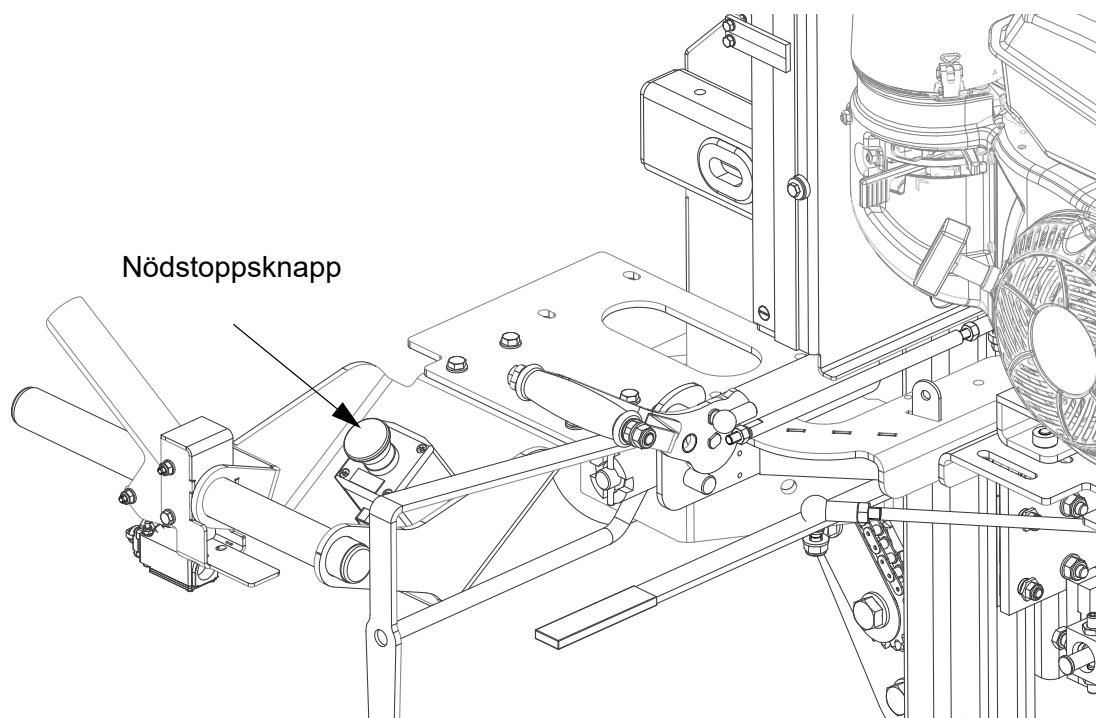

FIG. 3-14

3.7 Lastning, vändning och klampning av stockar

Lasta stockar

1. Flytta såghuvudet till ramens främre ände.



SE UPP! Innan en stock lastas, se till att såghuvudet är flyttat tillräckligt långt fram, så att stocken inte träffar det. Om varningen inte följs kan anläggningen skadas.

2. Flytta stockklamparna till allra nedersta läget och flytta dem sedan mot sågverksramens ilastningssida.



SE UPP! Se noga till att stockklamparna är helt nedfällda innan en stock lastas på bänken. Om varningen inte följs kan anläggningen skadas.

3. Fäll upp sidoanhållen på sågverksbänken för att förhindra att stocken trillar ner.
4. Placera eventuella lastningsramper (extra tillbehör) i ramfästena, så att stödet fördelas jämnt utmed hela stockens längd.
5. Placera stocken vid foten av ramperna.
6. Använd timmerkroken för att rulla stocken uppför ramperna och upp på sågverksbänken. Placera stocken mot sidoanhållen.

7. Tag bort stockramperna och ställ åt sidan.



SE UPP! Såghuvudet kommer att träffa de fjäderbelastade rampstoppen när justeringar görs för låga sågskär. Flytta undan lastramperna innan sågningen påbörjas för att undvika att man skadar såghuvudet och/eller sågbladsledarens arm.

Om du inte skaffat några lastramper kan du använda plankor som ramper eller timmerlastningsutrustning för att lasta stocken på sågverksbänken.

Vända stockar

1. Använd en timmerkrok för att vrida stocken mot sidoanhållen tills den är vriden till det läge som önskas för första skäret.

Klampa fast stockar

1. Placera klamparna mot stocken tillräckligt långt ner så de är under snitten på en given sida av stocken. Flytta stocken med hjälp av stockklamparnas handtag så att den hamnar stadigt mot sidoanhållen.

Se figur 3-15.

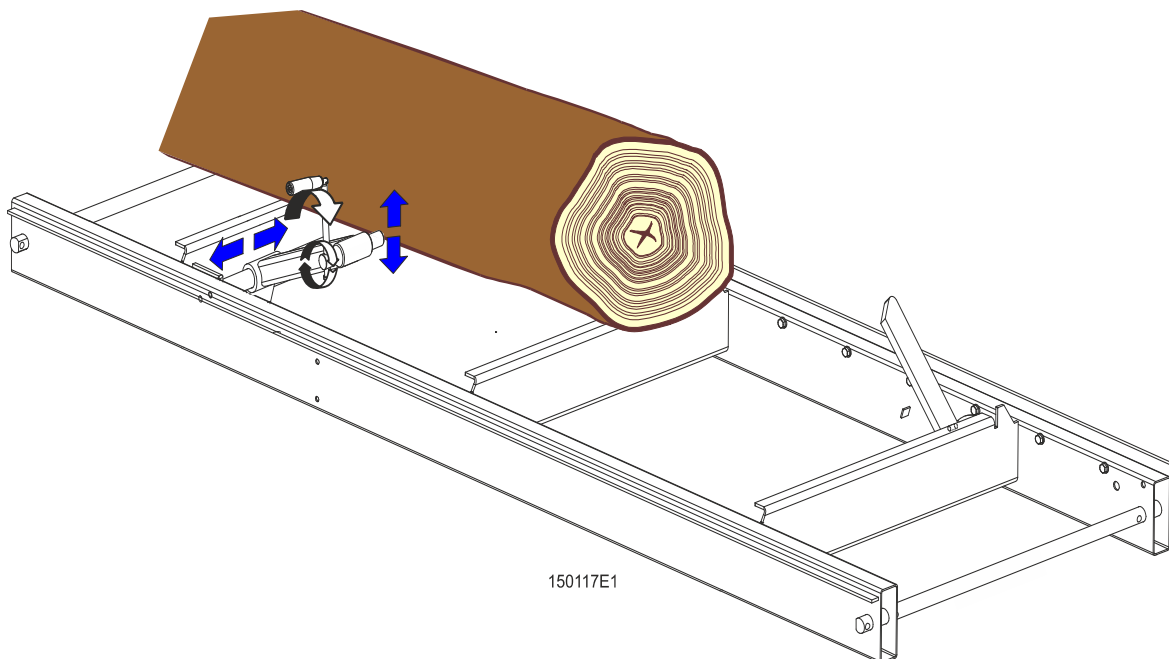

FIG. 3-15

2. Lämna veven i dess nedersta läge, för att undvika skador på bladet.

Se figur 3-16.

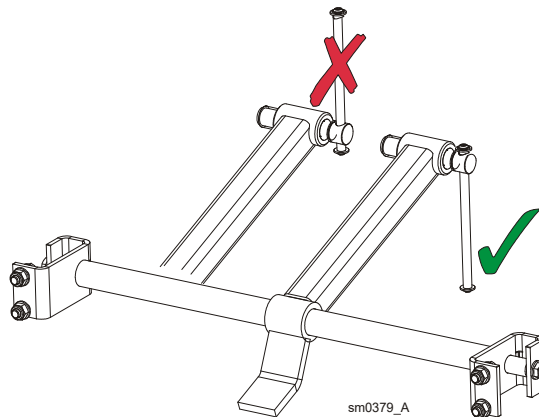

FIG. 3-16

3. Se noga till att sidoanhängen är belägna så lågt att sågbladet kan passera över dem. Om de inte är det skall stockklamparna backas något och sidoanhängen trycks ner till de befinner sig under höjden för senaste skäret på en given sida av stocken.

Ställa avsmalnande stock vågrätt

Använd mellanlägg eller en stockriktare (extra tillbehör) för att om så önskas höja upp endera änden av en avsmalnande stock.

Rikta upp stockens ena ände tills stockens kärnmitt befinner sig på samma avstånd från bänkskenorna vid stockens båda ändar.

Se figur 3-17.

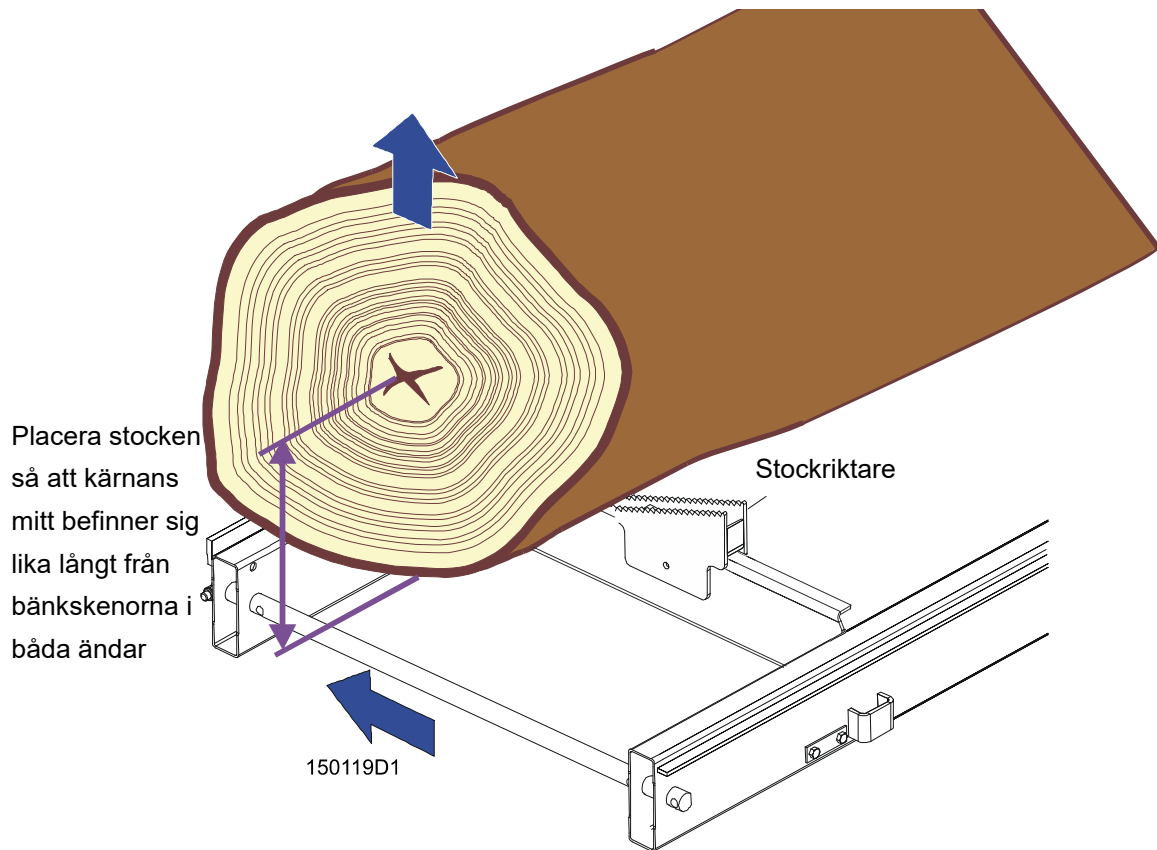

FIG. 3-17

Manuell fotbräda (tillval). Om man behöver göra justeringar, placeras veven i fotbrädans fixtur vid den ände av stocken som ska höjas. Vrid veven medsols för att höja stockens ände. Hög en lämplig ände av stocken tills stockens kärna befinner sig på samma avstånd från fotbrädan i båda ändar.

Se figur 3-18.

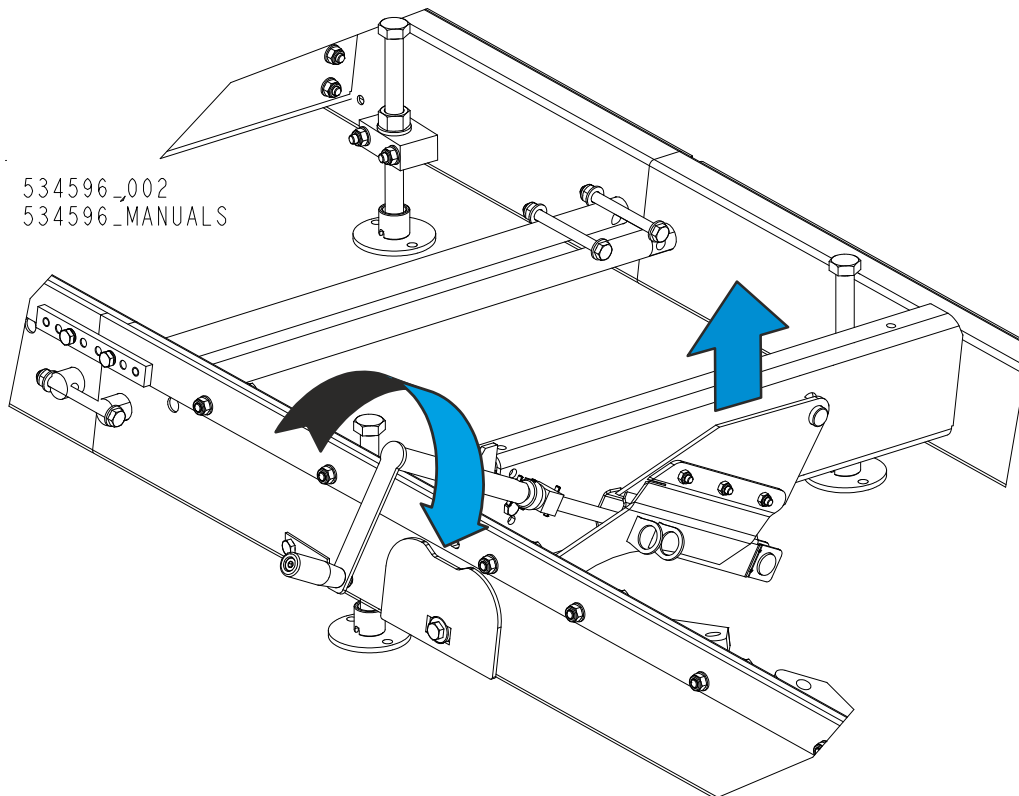

FIG. 3-18

3.8 Manuell drift upp/ned

1. Installera vid behov ett sågblad och kontrollera att spänningen är korrekt. ([Se Sektion 3.3](#))

Sätt såghuvudet på önskad höjd. (Sågbladets höjdmätare visar höjden på sågbladet över bänkskenorna.)

Se figur 3-19. Använd höj- och sänkveven för att höja eller sänka såghuvudet.

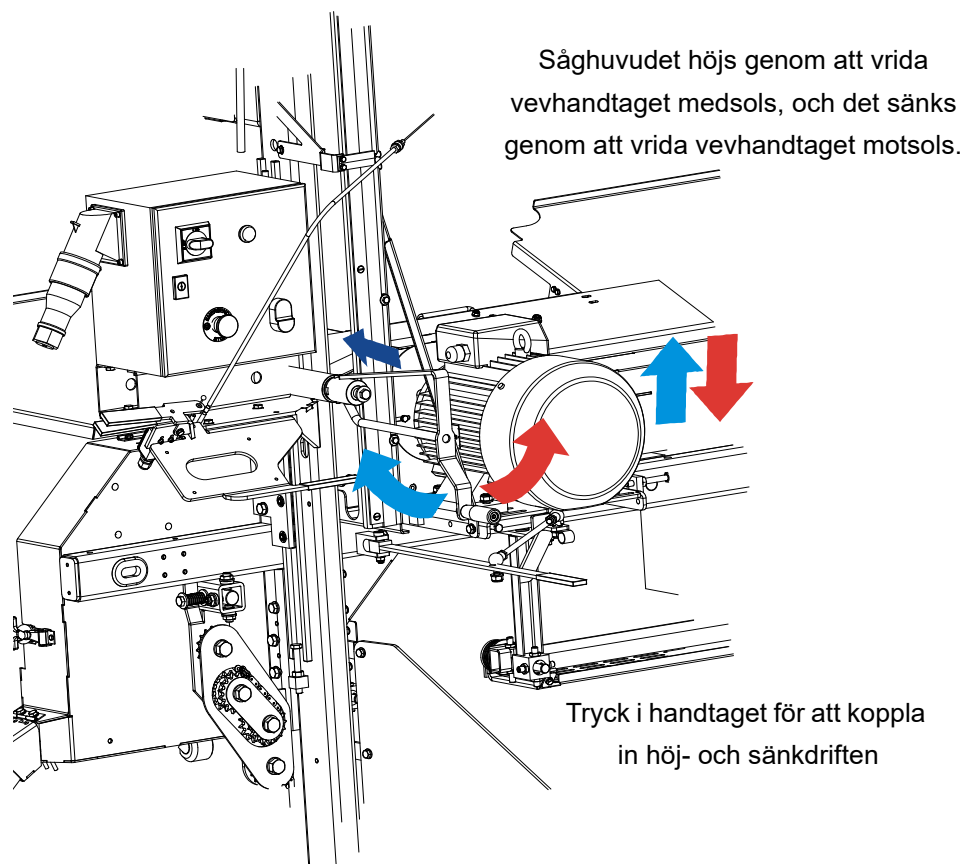

FIG. 3-19

2. Drag i vevhandtaget för att låsa det i låspinnarna.
3. Såghuvudet höjs genom att vrida höj-/sänkhandtaget medurs och det sänks genom att vrida vevhandtaget moturs.



WARNING! TVINGA INTE vagnen över 68 cm-markeringen eller under 2,54 cm-markeringen (1 tum). Om varningen inte följs kan höj- och sänksystemet skadas.

3.9 Drift upp/ned (tillval med elsystem upp/ner)

1. Installera vid behov ett sågblad och kontrollera att spänningen är korrekt. ([Se Sektion 3.3.](#))

Sätt såghuvudet på önskad höjd. (Sågbladets höjdmätare visar höjden på sågbladet över bänkskenorna.)

Se figur 3-20. Använd knapparna med upp och ner som visas nedan för att höja eller sänka såghuvudet.

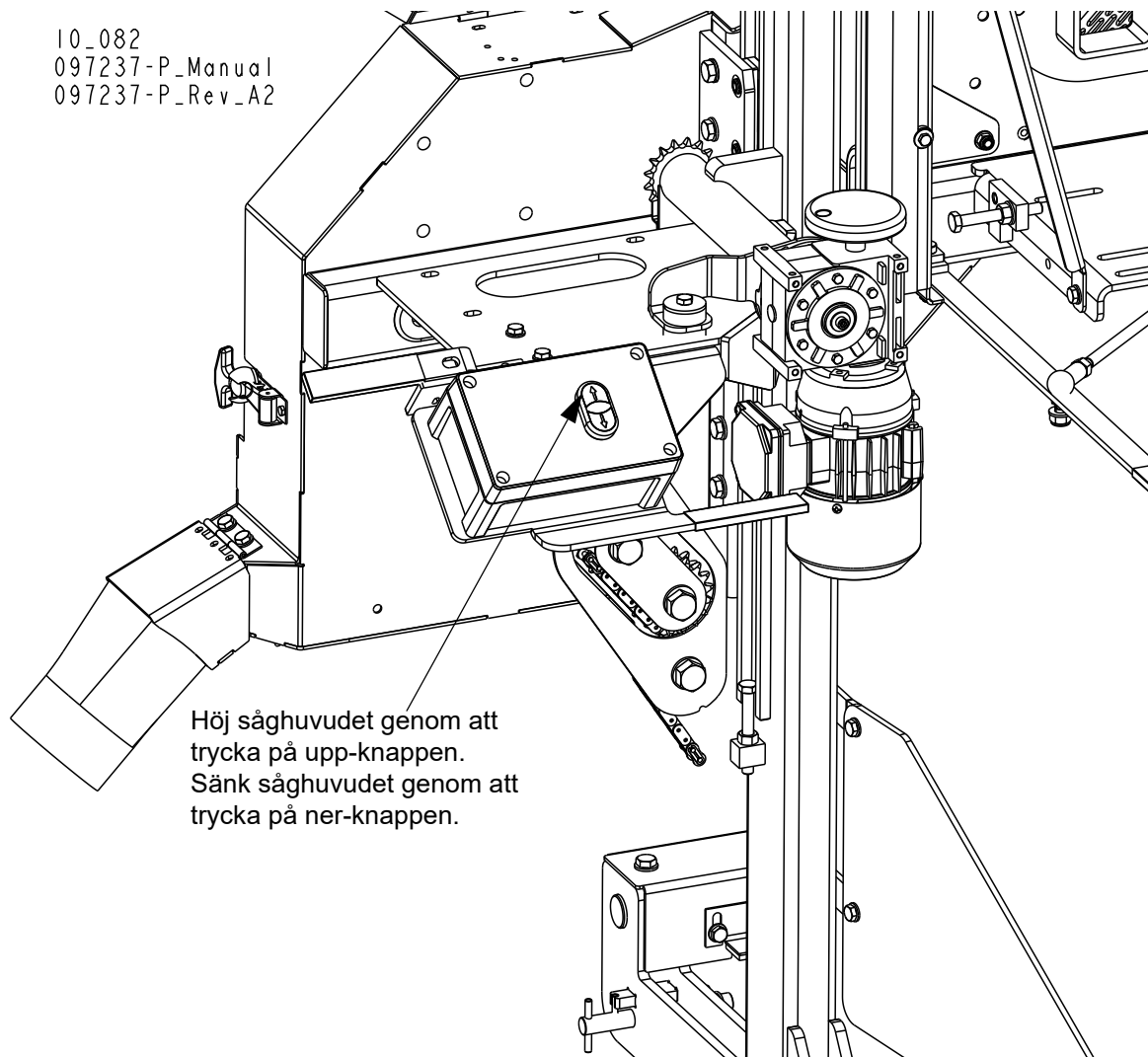



FIG. 3-20

 **SE UPP!** TVINGA INTE vagnen över 68 cm-markeringen eller under 2,54 cm-markeringen (1 tum). Om varningen inte följs kan höj- och sänksystemet skadas.

3.10 Hantering av bandguidens arm

1. Titta utmed stockens längd för att se efter var den är som tjockast. Den yttre bandguidens styrrulle skall justeras så den går fritt vid stockens tjockaste del med mindre än 2,54 cm.
2. Använd bandguidearmens handtag för att vid behov justera den yttre bandguiden. Flytta bandguidearmens handtag till höger för att flytta ut armen. Flytta handtaget till vänster för att flytta in armen.

Se figur 3-21.

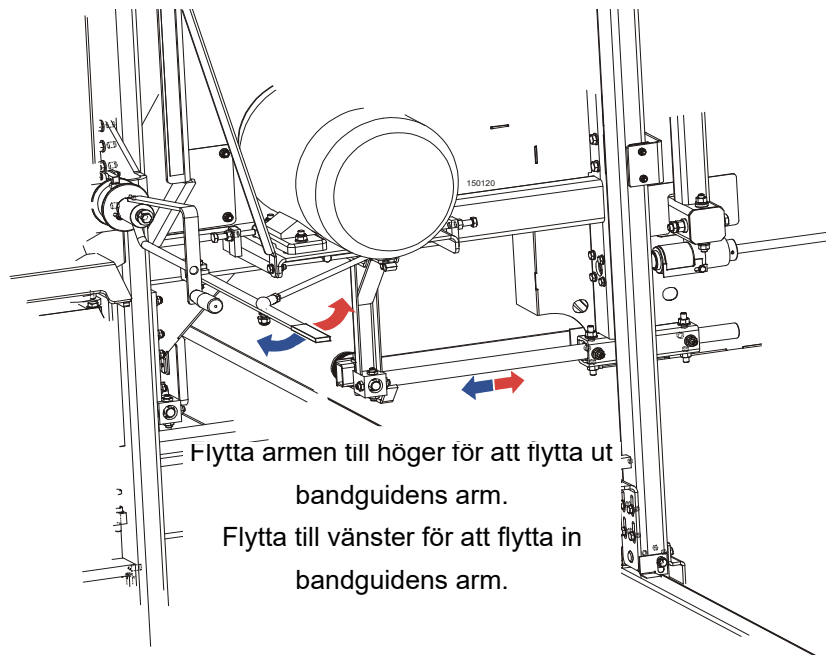

FIG. 3-21

3.11 Sågbladsdrift

VIKTIGT! När maskinen startas för första gången, kontrollera att motorns rotationsriktning överensstämmer med vad som indikeras av den pil som finns på motorn (fläktskyddet). Om rotationsriktningen är felaktig, invertera faserna i fasomvandlaren som sitter i spänningsuttaget (i elboxen). Korrekt motorrotationsriktning indikeras av pilen på motorhöljet.

FARA! Se noga till att alla skydd och kåpor sitter på plats samt är fästa/stängda innan sågverket används. Om varningen inte följs finns risk för allvarliga skador.

WARNING! Använd alltid skyddsglasögon, hörselskydd, andningsmask och skyddsskor när sågverket används. Om varningen inte följs finns risk för allvarliga skador.

Se noga till att sågbladets skyddskåpa är på plats och fastgjord innan motorn startas. Använd gummistroppar för att stänga till sågbladets skyddskåpa. Om sågbladets skyddskåpa inte är stängd och fastgjord finns en säkerhetskontakt på den som bryter tändningsströmkretsen och motorn kan då inte starta. Om skyddskåpan öppnas när sågverket är i gång kommer motorn att stanna.

För att koppla in bladet, utför följande steg (sågverk med elmotordrivna sågblad):

1. Ta bort alla lösa föremål från området runt sågblad, motor och drivrem.
2. Se till att stockklamparna och sidoanhängen är belägna tillräckligt lågt så att sågbladets kan passera

över dem. Se till att stocken är ordentligt fasthållen.

3. Vrid huvudströmbrytaren i manöverpanelen till ON-läge, och kontrollera om den röda säkerhetsknappen har släppts.
4. Tryck in säkerhetshandtaget på kontrollboxen och håll det inne. **OBS:** Om säkerhetshandtaget släpps kopplas sågbladet ur och stannar.
5. Tryck in START-knappen på manöverpanelen för att starta motorn.

Se figur 3-22.

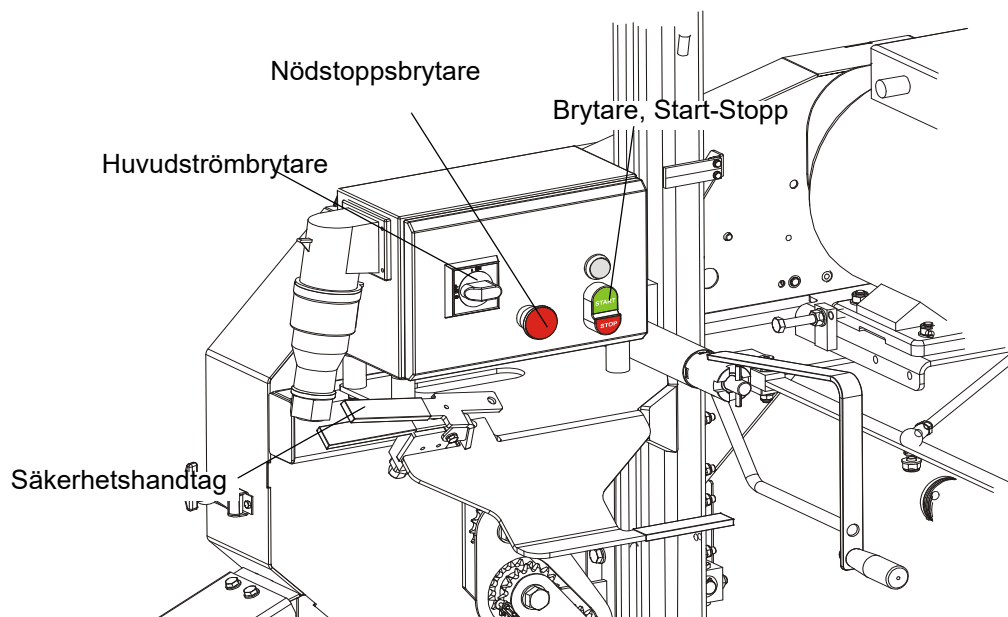

FIG. 3-22



SE UPP! Om du vid något tillfälle behöver stoppa bladmotorn omedelbart, tryck nödstoppsknappen som sitter på elboxen.

För att koppla in bladet, utför följande steg (sågverk med bensinmotordrivna sågblad):

1. Ta bort alla lösa föremål från området runt sågblad, motor och drivrem.
2. Se till att stockklamparna och sidoanhängarna är belägna tillräckligt lågt så att sågbladet kan passera över dem. Se till att stocken är ordentligt fasthållen.
3. Kontrollera att nödstoppsknappen är i återställt läge.
4. Tryck OCH HÅLL in säkerhetshandtaget på manöverboxen (endast ce-versionen). **OBS:** Om säkerhetshandtaget släpps startar inte motorn.
5. Starta motorn. Se handboken för G14-motorn för mer information.

Se figur 3-23.

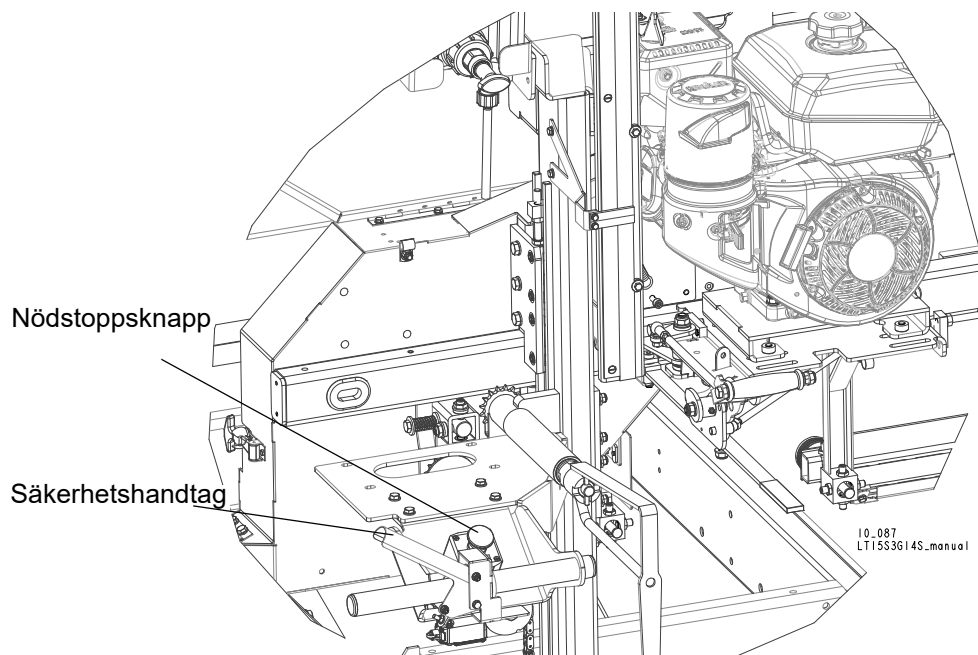

FIG. 3-23



SE UPP! Om du vid något tillfälle behöver stoppa bladmotorn omedelbart, tryck nödstoppsknappen som sitter på operatörspanelen.

3.12 Matning

För att flytta såghuvudet, använd de båda handtagen som sitter på elboxens fäste.

TIPS: För att få ett rakt skär i början på brädan, mata sakta in sågbladet i stocken. Detta förhindrar att sågbladet böjer sig och rör sig upp eller ner. Använd låg hastighet tills sågbladets hela bredd har kommit in i snittet. Därefter ökas matarhastigheten efter önskan. Maximal matarhastighet varierar med bredd och träslagets hårdhet. För hög matarhastighet resulterar i slitning på sågblad och drivrem.



SE UPP! Se noga till att stoppa sågbladet när såghuvudet förs tillbaka. Detta inte bara förhindrar att sågbladet dras av och förstörs av en träflisa, utan ökar också sågbladets livslängd.

TIPS: Försök att stoppa sågbladet medan sågbladets bakre del fortfarande befinner sig på stocken. Flytta sedan tillbaka vagnen utan att justera sågbladet. Detta gör att du kan behålla sågbladet på befintlig höjd, så att du snabbare kan göra nästa höjjustering för sågbladet.

VIKTIGT! Säkra såghuvudet när stockar lastats, vänds och klampas. Använd transportlåssprinten enligt beskrivning i [Sektion 3.17](#).

3.13 Såga stocken

Nedanstående steg tar dig genom normal användning av Wood-Mizers bandsågverk.

1. När stocken placerats där du vill ha den och är ordentligt fasthållen, placeras sågbladet i närheten av stockens ände.
2. Använd sågbladets höjdskala för att avgöra var det första skäret ska placeras ([Se Sektion 3.15](#)). Sätt sågbladet på önskad höjd med hjälp av höj-/sänkveven. Se noga till att sågbladet går fritt för alla sidoanhåll och stockklampar. Justera den yttre bandguiden (se sektion 3.8).
3. Se noga till att alla skydd och kåpor är på plats och fastspända. Starta motorn.
4. Vid behov startas vattensmörjningen för att förhindra uppbyggnad av kåda på sågbladet ([Se Sektion 3.16](#)).
5. Mata sakta in sågbladet i stocken. När sågbladet befinner sig helt inne i stocken ökas matarhastigheten efter önskan. Försök alltid att såga så fort du kan medan du samtidigt håller ett korrekt skär. Om man sågar för sakta minskar sågbladets livslängd och minskar produktionen!
6. När du kommer till stockens andra ände saktas matarhastigheten ner. När tänderna kommer ut ur stocken släpper man på säkerhetshandtaget på manöverpanelen. Ta bort den bak du just har sågat av stocken.
7. Använd matarveven för att föra såghuvudet tillbaka till sågverkets framkant. Koppla alltid ur sågbladet innan såghuvudet förs tillbaka inför nästa skär.
8. Upprepa till stockens första sida är sågad som du vill. Lägg användbara sågbakar (bräddor med bark på en eller båda sidor) åt sidan. Du kan kantsåga dem på sågverket senare.
9. Om du använt stockriktare skall de nu tas bort. Släpp stockklamparna och vrid stocken 90 eller 180 grader. Se noga till att stocken plana sida är placerad plant mot sidoanhållen om den vridits 90 grader. Se noga till att den placeras på bänkskenorna om den vridits 180 grader. Om stocken vridits 90 grader och en stockriktare används för att kompensera för att stocken smalnar av, ska stockriktaren användas igen för att justera så att stockens kärna är parallell med bänken.
10. Upprepa stegen som följs för att såga stockens första sida tills stocken är fyrkantig. Såga brädder från återstående block.

Exempel: Kom ihåg att sågbladet sågar ett 1,6–3,2 mm brett sågspår. Om man önskar 1" (25 mm) tjocka brädder, sänker man vagnen 1 1/16–1 1/8" (27-29 mm) för varje brädda.

3.14 Kantning

Nedanstående steg visar hur man kantar brädor på Wood-Mizers bandsågverk.

1. Res upp sidoanhållen till halva höjden av sågbakarna eller brädorna som behöver kantas.
2. Ställ sågbakarna på kant mot sidoanhållen.
3. Spänn fast sågbakarna mot sidoanhållen halvvägs upp på sågbakarnas höjd. (Bredare sågbakar skall placeras mot klamparnas sida. När de är kantade vänder man dem för att kanta andra sidan utan att störa de andra sågbakarna.)
4. Justera sågbladshöjden för att kanta några av de bredaste brädorna.
5. Lossa klamparna och vänd de kantade brädorna för att kanta den andra sidan.
6. Upprepa steg 2–4.
7. Lossa klamparna och ta bort de brädor som har en bra, ren kant på båda sidor. Kläm fast de återstående sågbakarna och upprepa steg 2–5.

3.15 Sågbladets höjdskala

Se figur 3-24. Sågbladets höjdmätare är monterad på den vertikala pelaren. Den består av:

- en höjdindikator för sågbladet
- centimetermått (eller kvarttumsmått)

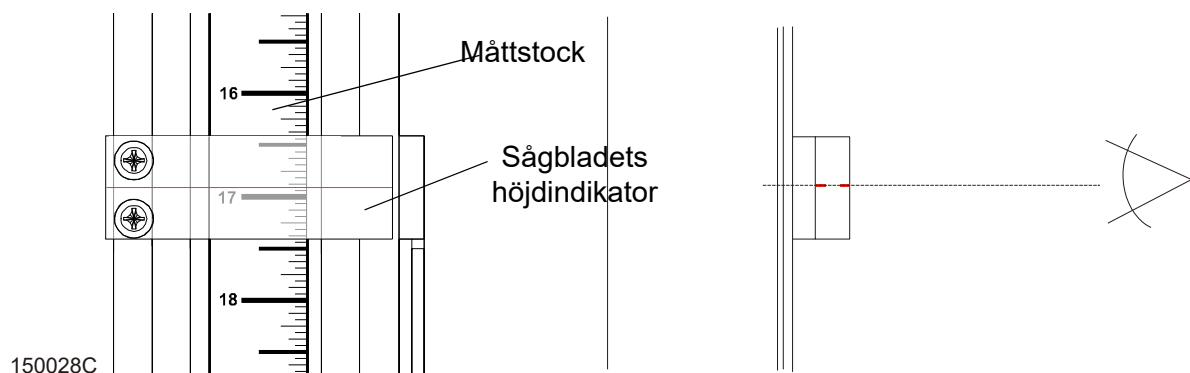

FIG. 3-24

Sågbladets höjdindikator

Sågbladets höjdindikator har två horisontella, röda linjer på båda sidor. Avläsningar skall tas i ögonnivå vid indikatorn, när de två röda linjerna är i linje. Det gör att man undviker parallaxfel (olika mätavläsningar beroende på synvinkeln.)

Höjdmätare

Den horisontala, röda linjen på sågbladets höjdindikator visar hur många centimeter som sågbladets botten befinner sig över sågverkets bänk. Om man känner till sågbladets höjd vid varje skär, kan man bestämma tjockleken på det man sågar.

Exempel: Sågning av 25 mm tjocka brädor av olika bredd från en stock. Placera sågbladet för det första skäret. Flytta vagnen till ett jämt mått på skalan. Gör ett trimningsskär. Flytta tillbaka vagnen för det andra skäret och sänk det 29 mm under ursprungligt mått. (De extra 3 mm ger utrymme för sågspår och krympning av virket.)

Det gula området på skalan visar var sågbladet skulle kunna träffa ett sidoanlägg eller en stockklamp. Kontrollera att dessa befinner sig under sågbladnivå innan sågningen påbörjas.

Kvarttumsmått

Se tabell 3-3. Kvarttumsmåttet innehåller fyra grupper med märken. Varje omgång representerar en speciell brädtjocklek. Sågspår och krympmån är inräknade, men verklig brädtjocklek kommer att variera något beroende på sågbladstjocklek och sågtandsplacering.

För att välja vilken mätare man skall använda bestämmer man vilken slutlig tjocklek som önskas. Kvartstumsmåttet för klassat hårt träslag ger i allmänhet tjockare färdigt virke än vad som krävs av kommersiella köpare. Standardkvartstumsmåttet medger sågspår och krympning av färdigt virke som passar de flesta kundtillämpningar. Kontrollera alltid med kunden innan du bestämmer vilken faktisk virkestjocklek som krävs färdig.

Standardkvarttumsmått	
Måttstock	Verklig virkestjocklek
4/4	25 mm (1")
5/4	32 mm (1 1/4")
6/4	38 mm (1 1/2")
8/4	51 mm (2")

Kvarttumsmått för klassat hårt träslag	
Måttstock	Verklig virkestjocklek
4/4	29 mm (1 1/8")
5/4	35 mm (1 3/8")
6/4	41 mm (1 5/8")
8/4	54 mm (2 1/8")

TABELL 3-3

Använd kvarttumsmåttet genom att titta på sågbladets höjdindikator. **Exempel:** Man vill såga 25 mm (4/4) brädor av olika bredd från en stock. Placera sågbladet för det första skäret. Gör ett trimningsskär. Flytta tillbaka vagnen för det andra skäret. I stället för att behöva mäta ner 29 mm (1 1/8") på tummåttet kan man helt enkelt sänka sågbladet så att indikatorn befinner sig mitt för nästa 4/4-markering på kvartstumsskalan. Vrid stocken 90 grader och upprepa.

3.16 Användning av vattensmörjning

Vattensmörjningssystemet håller sågbladet rent. Vatten flyter från en 5-litersdunk genom en slang till bandguiden där sågbladet skär in i i stocken. En kran i flaskproppen kontrollerar mängden vatten som flödar.

Se figur 3-25. Montera vattendunken ovanpå den vertikala pelaren.

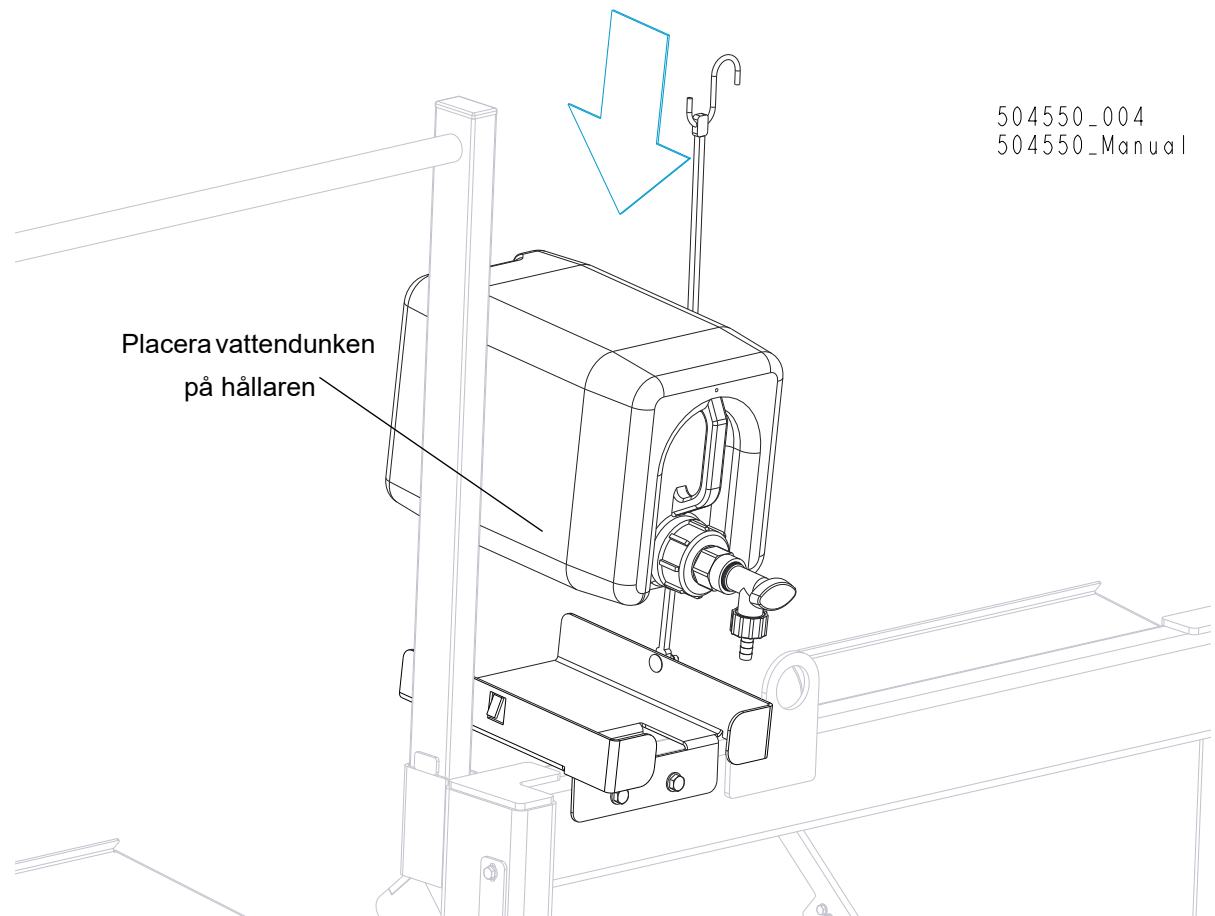

FIG. 3-25

Se figur 3-26. Starta vattenflödet på sågbladet genom att öppna kranen på vattendunken.

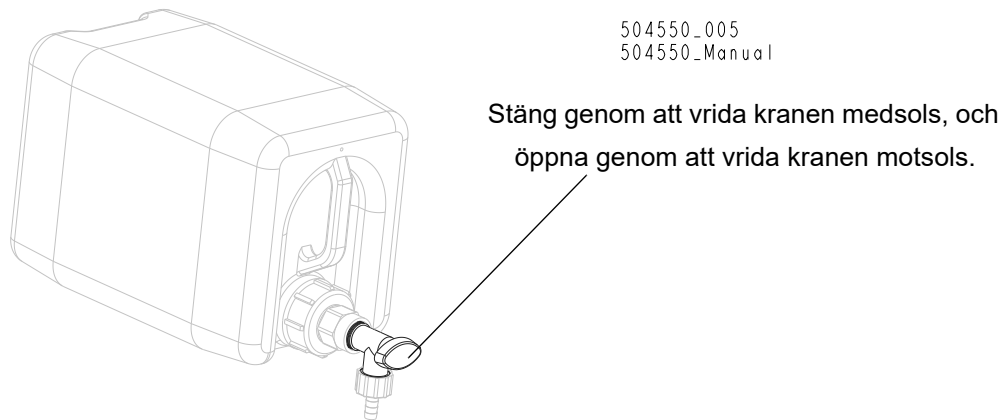

FIG. 3-26

Alla sorters träslag kräver inte vattensmörjningssystem. Vid behov används bara tillräckligt med vatten för att hålla sågbladet rent. Detta spar på vatten och sänker risken för att fläcka ner virket med vatten. Normalt flöde är 3,8–7,6 liter per timme. Några droppar flytande diskmedel i vattenflaskan hjälper till att hålla sågbladet rent när man sågar virke med högt kådinnehåll.



WARNING! Använd **BARA** vatten tillsammans med vattensmörjningssystemet. Använd aldrig brännbart bränsle eller brännbara vätskor. Om denna form av vätskor behövs för att göra sågbladet rent, ta av sågbladet och rengör det med en trasa. Om denna varning inte åtföljs finns risk för allvarliga skador eller dödsolyckor.

Innan sågbladet tas av sätts det i gång. Låt sågbladet köra med rinnande vatten i cirka 15 sekunder. Detta tvättar bort kåduppbyggnad på sågbladet. Torka sedan sågbladet torrt med en trasa innan det läggs till förvaring eller slipas.

Om man sågar i frystemperaturer tar man bort vattenflaskan från sågverket när man är färdig med sågningen, och förvarar den på en varm plats. Blås bort eventuellt kvarvarande vatten från vattensmörjningsslangen.

3.17 Transport av sågverket

Det hopmonterade sågverket kan transporteras på en lämpligt utrustad pickup:

1. Flytta upp såghuvudet tillräckligt så att det går fritt över lastflakets sidor när det lastas. Flytta inte upp såghuvudet så högt att sågverket lätt tippar när det lastas.
2. Flytta såghuvudet till bänkrampens ena sida. Sätt fast transportlåsbulsten så att såghuvudet inte kan flytta sig. Drag i sprinten, vrid och släpp sedan så att spännstiftet ställer sig i skåran i låst läge.

Se figur 3-27.

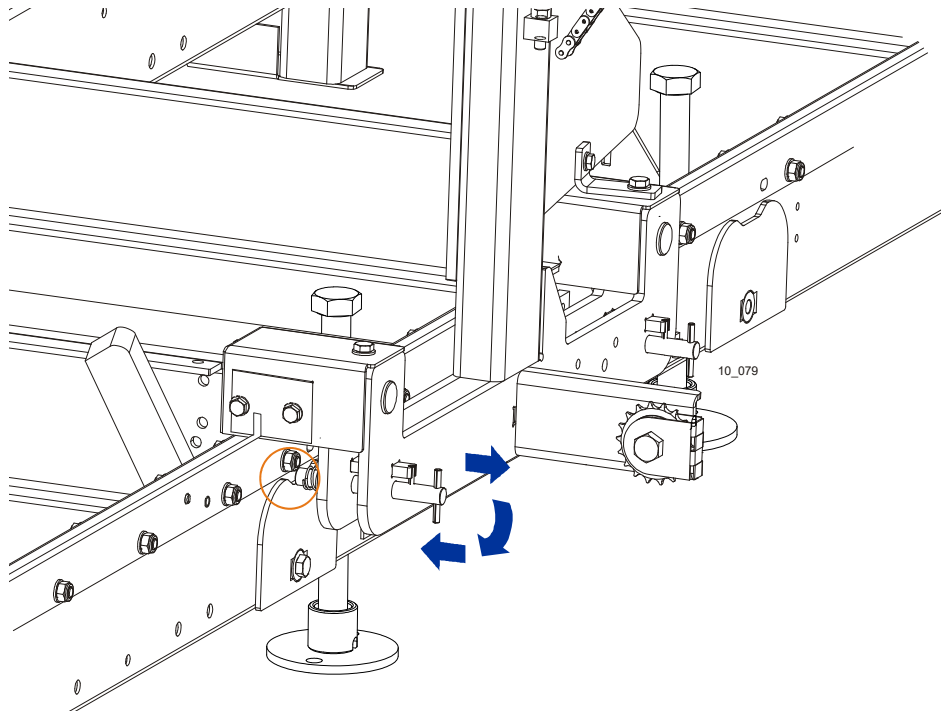

FIG. 3-27

3. Ta av stödbensenheter eller flytta dem så de befinner sig ovanför bänkramens botten.
4. Placera lastflaket vid den ände av ramen, som befinner sig på motsatt sida från såghuvudet.
5. Medan två personer lyfter den ände av ramen, som inte har såghuvud, backas lastbilen in under sågverket tills ramens ände vilar stadigt på lastflaket.
6. Med en person på vardera sida av såghuvudet lossar man transportlåsbulten. Skjut upp såghuvudet på bänkramen och sätt fast transportlåsbulten i ramens andra ände på lastflaket.
7. Använd två personer för att lyfta upp den del av sågverket som fortfarande befinner sig på marken och låt sågverket glida upp på lastflaket.



WARNING! Håll alla personer borta från området kring såghuvudet när sågverket lastas på och av. Om denna varning inte åtföljs finns risk för allvarliga skador eller dödsolyckor.

8. Surra fast sågverket på lastbilsflaket så att sågverket inte kan röra sig under transporten.

SEKTION 4 UNDERHÅLL

Den här sektionen förtecknar underhållsföreskrifter som behöver följas för LT15SA-sågverken.

Underhållsschemat för kortare tidsintervall listar underhåll som måste utföras var 4:e, 8:e eller 25:e timme. Underhållsloggen listar sådant som måste göras var 50:e, 100:e, 200:e eller 1000:e timme. Håll reda på maskinens underhåll genom att fylla i driftstimmarna och det datum när varje procedur utfördes.



Denna symbol identifierar det intervall (driftstimmar) efter vilken varje underhållsprocedur skall utföras.

4.1 Livslängd

Se tabell 4-1. Denna tabell förtecknar beräknad livslängd för vanliga utbytesdelar ifall korrekt underhåll och riktiga användningsprocedurer följs. På grund av de många variablerna, som förekommer vid ett sågverks användning, kan verklig livslängd för en artikel variera avsevärt. Denna information tillhandahålls så att man kan planera och beställa utbytesdelar i förväg.

Artikelbeskrivning	Beräknad livslängd
B57 sågbladets hjulremmar	500 timmar
Bladguiderullar	1000 timmar
Drivrem	1250 timmar

TABELL 4-1

4.2 Ta bort sågspån

Ta bort överflödigt sågspån från sågbladshjulets kåpa och sågspånsutkastaren varje gång sågbladet byts.

4.3 Vagnsspår och rullar

Se figur 4-1.



1. Torka av bärskenorna och ta bort all sågspån och kåduppbyggnad efter var åttonde driftstimme.
2. Ta bort sågspån från skydden över bärrullarna. Ta av kåporna från bärrullarna och borsta bort all

sågspånsuppbyggnad därifrån.

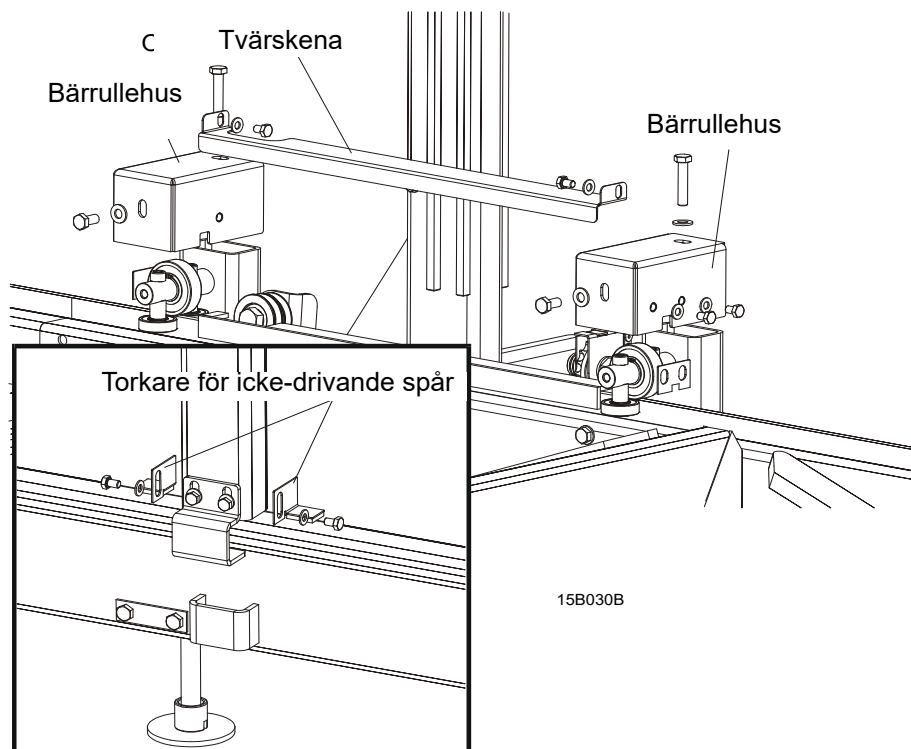

FIG. 4-1

4.4 Vertikala pelarskenor

50

Rengör och smörj de vertikala skenorna på pelaren var 50:e driftstimme. Rengör med lösningsmedel och ta bort eventuell rost med ett fint sandpapper. Smörj pelaren med motorolja eller vätska för automatlåda (t.ex. Dextron II eller Dextron III).



SE UPP! Använd aldrig smörjmedel på mastens spår då detta gör sågspån fastnar.

4.5 Diverse smörjning

1. Smörj spännskraven och höj- och sänkvevshandtaget med ett kullagerfett (exempelvis LT4S eller Shell Extreme Pressure Grease) vid behov.

Se figur 4-2.

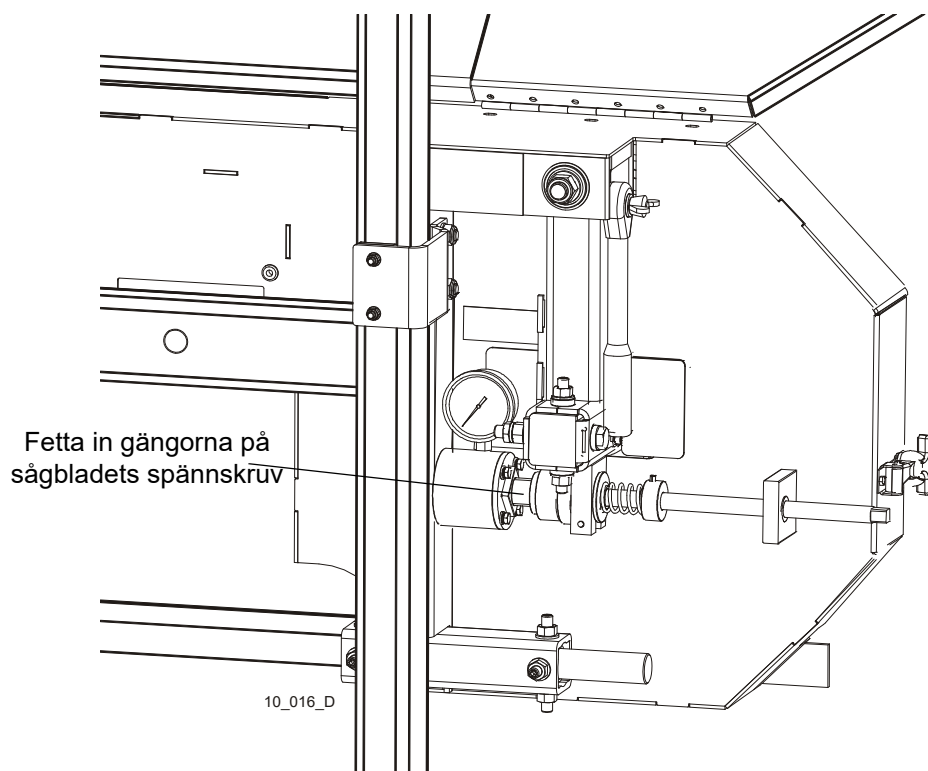

FIG. 4-2

4.6 Sågbladshjulens remmar

1. Kontrollera att sågbladshjulens remmar inte är slitna. Vid behov byts remmarna ut. Roter remmarna var 50:e driftstimme så får remmarna längre livslängd. Använd bara B57-remmar tillverkade av Goodyear eller Browning.
2. Kontrollera alla remmar med jämna mellanrum. Byt vid behov ut alla skadade eller slitna remmar.

4.7 Höj- och sänksystemet

1. Justera spänningen i kedjan som höjer och sänker. Mät kedjespänningen med såghuvudet allra längst upp på den vertikala pelaren. Sätt fast såghuvudet med en kedja på toppen eller stötta det underifrån. Hitta kedjusteringsbulten på pelarens nedre del. Lossa muttern på skruven och flytta drevet nedåt tills en sammanlagd nedböjning på ca 1 tum (2,5 cm) fås när kedjans mitt belastas med en nedåtriktad kraft på 5 pund (2,27 kg).



WARNING! Fäst alltid såghuvudet med en kedja eller annan infästning innan kedjan för höjning och sänkning justeras. Såghuvudet kan annars falla ner och orsaka allvarliga skador eller dödsolyckor.

Se figur 4-3.

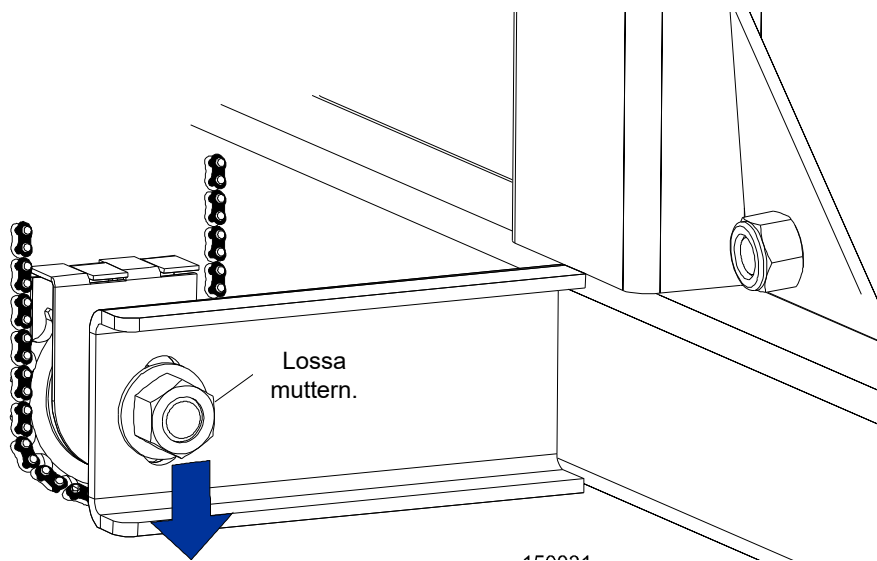



FIG. 4-3

4.8 Diverse underhåll

1.  Kontrollera drivremspänningen efter de första 20 timmarna, och därefter var 50:e timme. Se sektion 6.13 för ytterligare information.
2. Kontrollera att sågverket står i rätt nivå vid varje ny installation. (Se sektion 6 om inställningar)
3. Se noga till att alla säkerhets- och varningsdekaler är läsbara. Torka av sågspån och smuts. Byt ut skadade eller oläsliga dekaler med detsamma. Beställ dekaler från närmaste återförsäljare.

4.9 Påfyllning av olja i bladspänn cylindern

1. Lossa bladspännaren helt.
2. Skruva loss oljetrycksmätaren.

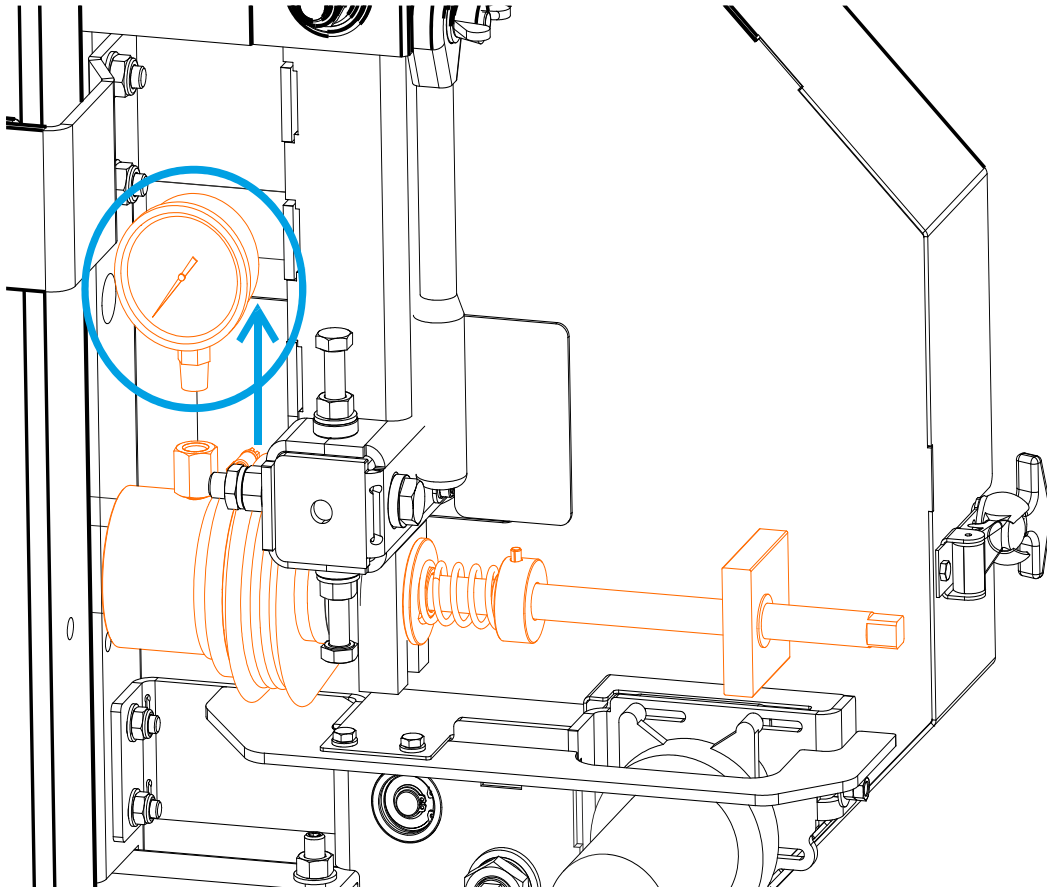

3. Fyll på olja med en oljekanna som är utrustad med ett rör eller en slang tills oljan rinner ut ur cylindern.



VIKTIGT! Cylindern behöver fyllas med MOBIL DTE 10 Excel 32 hydraulisk olja (#WM art.nr: **P12825**).



VIKTIGT! När du fyller på är det viktigt att slutänden på oljekannans rör/slang är i botten av cylindern.

4. Vänta 5 minuter. Om oljenivån inte sjunker, gå vidare till nästa steg. Om oljenivån sjunker, fyll på med olja tills oljan flödar ut ur cylindern.

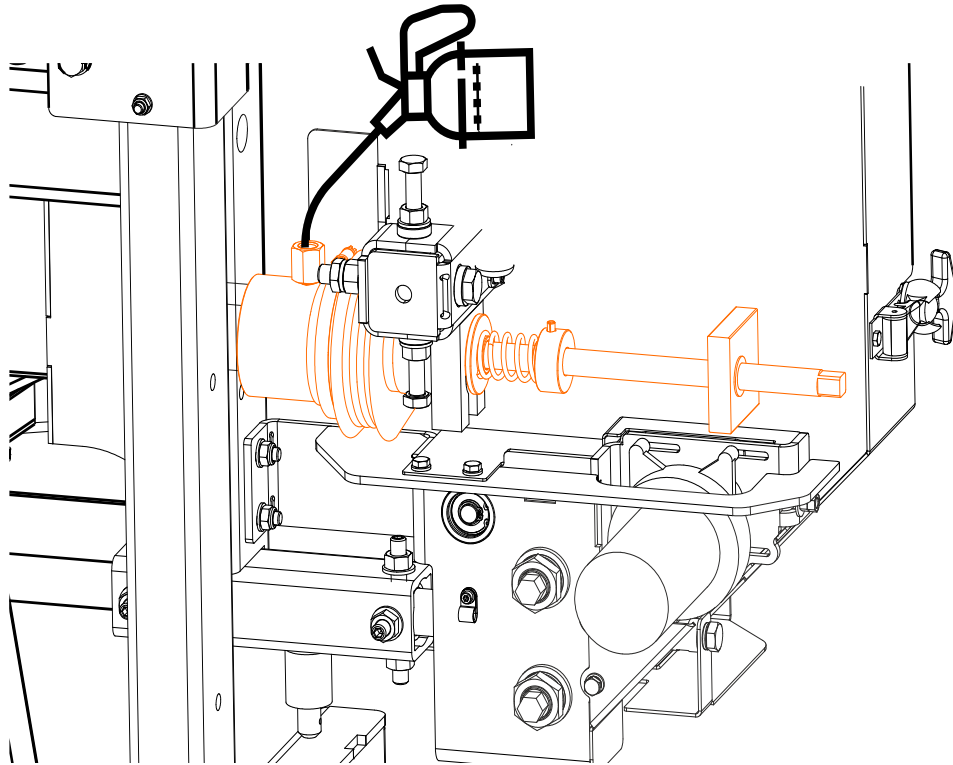

5. Täta oljetrycksmätaren med teflontejp och skruva tillbaka den.

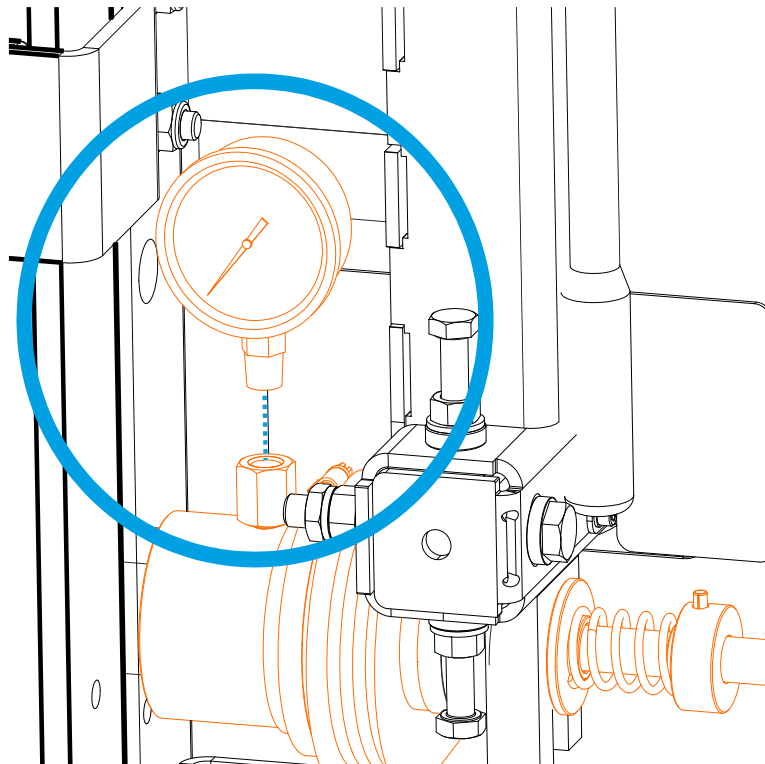

4.10 Inspektion av säkerhetsanordningar (endast CE-versionen)

Sågverk med elmotordrivna sågblad – inspektion av säkerhetsanordningar

Säkerhetsmekanismer på sågverket LT15SA/LT15 som måste kontrolleras före varje skift:

- Inspektion av nödstoppknappen med tillhörande krets
- inspektion av säkerhetshandtaget med tillhörande krets (nödstopp)
- inspektion av bladkåpens säkerhetsbrytare med tillhörande krets.

1. Inspektion av E-STOP-knappen med tillhörande krets (nödstopp)

- Tryck ned och håll kvar säkerhetshandtaget.
- Slå på sågbladsmotorn.
- Tryck på nödstoppknappen på manöverboxen. Sågbladsmotorn ska nu stanna. Det ska inte gå att starta motorn igen med knappen START förrän E-STOP-knappen (nödstopp) släpps upp.

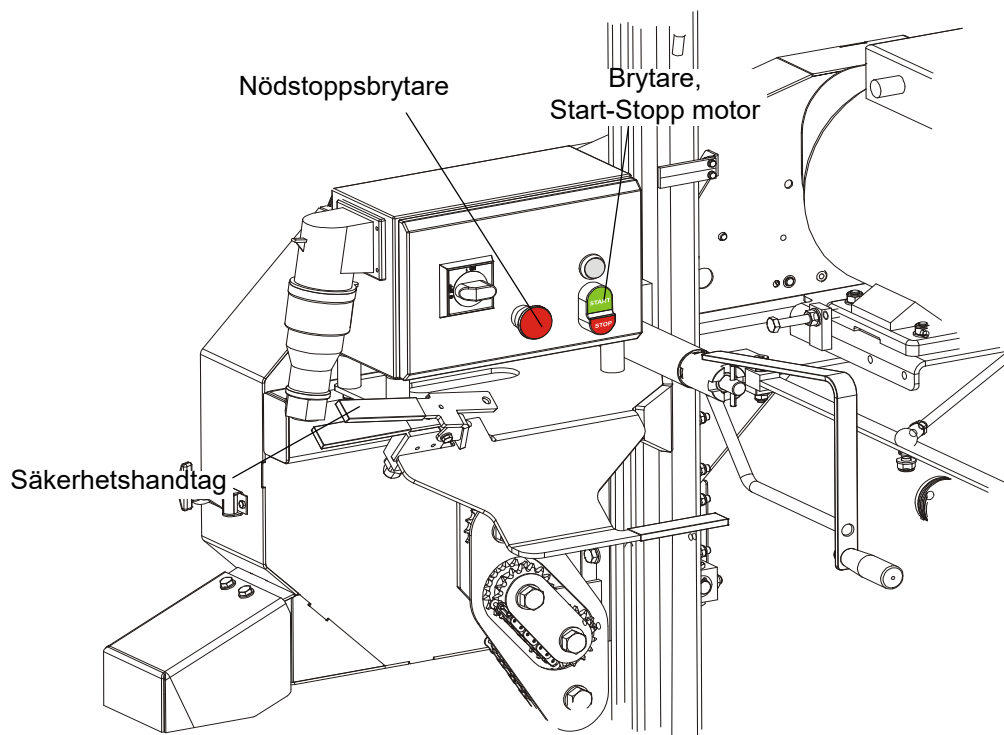

2. inspektion av säkerhetshandtaget med tillhörande krets (nödstopp)

- Se till att knappen E-STOP (nödstopp) inte är intryckt.
- Tryck ned och håll kvar säkerhetshandtaget.
- Slå på sågbladsmotorn.

- Släpp säkerhetshandtaget. Sågbladsmotorn ska nu stanna.
- Tryck ned och håll kvar säkerhetshandtaget. Sågbladsmotorn ska nu fortfarande vara stoppad.

3. Inspektion av bladkåpans säkerhetsbrytare med tillhörande krets

- Tryck ned och håll kvar säkerhetshandtaget.
- Slå på sågbladsmotorn.
- Öppna sågbladhusets kåpa.
- Sågbladsmotorn ska nu stanna.
- Försök att starta motorn. Sågbladsmotorn ska nu fortfarande vara stoppad.
- Stäng bladhuskåpan.
- Sågbladsmotorn ska förbli stoppad tills den startas med knappen START.

Sågverk med bensinmotor drivna sågblad – inspektion av säkerhetsanordningar

Säkerhetsmekanismer på sågverket LT15SA/LT15 som måste kontrolleras före varje skift:

- Inspektion av nödstoppknappen med tillhörande krets
- inspektion av säkerhetshandtaget med tillhörande krets (nödstopp)
- inspektion av bladkåpans säkerhetsbrytare med tillhörande krets.

1. Inspektion av E-STOP-knappen med tillhörande krets (nödstopp)

- Tryck ned och håll kvar säkerhetshandtaget.
- Starta motorn.
- Tryck på nödstoppknappen på manöverboxen. Motorn ska då stanna. Det ska nu inte gå att starta motorn igen förrän nödstoppknappen (E-STOP) återställs.

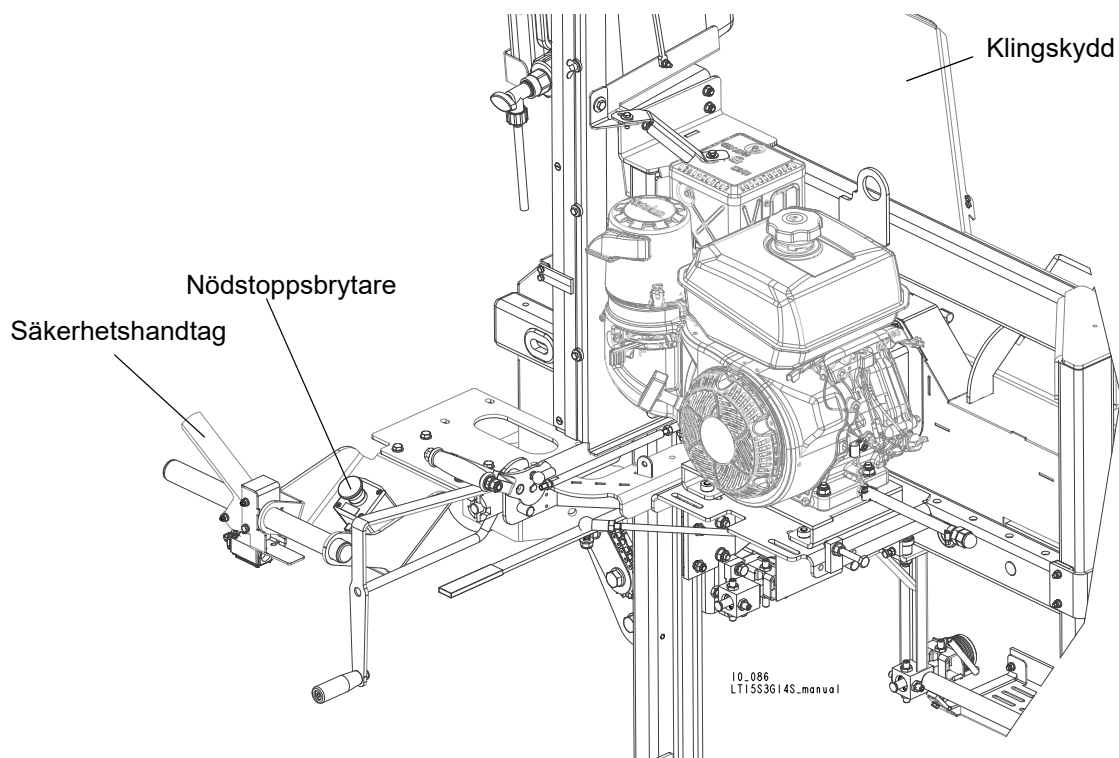

2. inspektion av säkerhetshandtaget med tillhörande krets (nödstopp)

- Se till att knappen E-STOP (nödstopp) inte är intryckt.
- Tryck ned och håll kvar säkerhetshandtaget.
- Starta motorn.
- Släpp säkerhetshandtaget. Motorn ska då stanna.

3. Inspektion av bladkåpens säkerhetsbrytare med tillhörande krets

- Tryck ned och håll kvar säkerhetshandtaget.
- Starta motorn.
- Öppna sågbladhusets kåpa.
- Motorn ska då stanna.
- Försök att starta motorn. Sågbladsmotorn ska nu fortfarande vara stoppad.
- Stäng sågbladets skyddskåpa.

Underhållsschema för procedurer med korta tidsintervall för Wood-Mizer LT15SA

PROCEDUR	MANUALHÄNVISNING
VARJE SÅGBLADSBYTE	
Kontrollera hur bandguidens styrrulle fungerar.	SE SEKTION 4.2
Ta bort sågspånsuppbyggnad från sågbladshjulens skydd och sågspånsutkastaren.	SE SEKTION 4.2
VAR 8:E TIMME	
Rengör och smörj spåret	SE SEKTION 4.3
Rensa bort sågspån från övre styrkamsskydden.	SE SEKTION 4.3

WOOD-MIZER LT15SA UNDERHÅLLSJOURNAL

PROCEDUR	MANUALHÄNVI SNING	SUMMA DRIFTSTIMMAR									
		FYLL I DATUM OCH DRIFTSTIMMAR VARTEFTER VARJE PROCEDUR UTFÖRS. EN SKUGGAD RUTA BETYDER ATT UNDERHÅLL INTE BEHÖVS DENNA GÅNG.									
		50 TIMMAR	100 TIMMAR	150 TIMMAR	200 TIMMAR	250 TIMMAR	300 TIMMAR	350 TIMMAR	400 TIMMAR	450 TIMMAR	500 TIMMAR
Rengör och smörj pelaren	Se Sektion4.4										
Kontrollera om sågbladshjulens remmar är slitna.	Se Sektion4.6										
Smörj sågbladsspänningens skruv.	Se Sektion4.5										

WOOD-MIZER LT15SA UNDERHÅLLSJOURNAL

PROCEDUR	MANUALHÄNVI SNING	SUMMA DRIFTSTIMMAR									
		FYLL I DATUM OCH DRIFTSTIMMAR VARTEFTER VARJE PROCEDUR UTFÖRS. EN SKUGGAD RUTA BETYDER ATT UNDERHÅLL INTE BEHÖVS DENNA GÅNG.									
		550 TIMMAR	600 TIMMAR	650 TIMMAR	700 TIMMAR	750 TIMMAR	800 TIMMAR	850 TIMMAR	900 TIMMAR	950 TIMMAR	1000 TIMMAR
Rengör och smörj pelaren	Se Sektion4.4										
Kontrollera om sågbladshjulens remmar är slitna.	Se Sektion4.6										
Smörj sågbladsspänningens skruv.	Se Sektion4.5										

WOOD-MIZER LT15SA UNDERHÅLLSJOURNAL

PROCEDUR	MANUALHÄNVI SNING	SUMMA DRIFTSTIMMAR									
		FYLL I DATUM OCH DRIFTSTIMMAR VARTEFTER VARJE PROCEDUR UTFÖRS. EN SKUGGAD RUTA BETYDER ATT UNDERHÅLL INTE BEHÖVS DENNA GÅNG.									
		1 050 TIMMAR	1100 TIMMAR	1150 TIMMAR	1200 TIMMAR	1250 TIMMAR	1300 TIMMAR	1350 TIMMAR	1400 TIMMAR	1450 TIMMAR	1500 TIMMAR
Rengör och smörj pelaren	Se Sektion4.4										
Kontrollera om sågbladshjulens remmar är slitna.	Se Sektion4.6										
Smörj sågbladsspänningens skruv.	Se Sektion4.5										

WOOD-MIZER LT15SA UNDERHÅLLSJOURNAL

PROCEDUR	MANUALHÄNVI SNING	SUMMA DRIFTSTIMMAR									
		FYLL I DATUM OCH DRIFTSTIMMAR VARTEFTER VARJE PROCEDUR UTFÖRS. EN SKUGGAD RUTA BETYDER ATT UNDERHÅLL INTE BEHÖVS DENNA GÅNG.									
		1550 TIMMAR	1600 TIMMAR	1650 TIMMAR	1700 TIMMAR	1750 TIMMAR	1800 TIMMAR	1850 TIMMAR	1900 TIMMAR	1950 TIMMAR	2000 TIMMAR
Rengör och smörj pelaren	Se Sektion4.4										
Kontrollera om sågbladshjulens remmar är slitna.	Se Sektion4.6										
Smörj sågbladsspänningens skruv.	Se Sektion4.5										

WOOD-MIZER LT15SA UNDERHÅLLSJOURNAL

PROCEDUR	MANUALHÄNVI SNING	SUMMA DRIFTSTIMMAR									
		FYLL I DATUM OCH DRIFTSTIMMAR VARTEFTER VARJE PROCEDUR UTFÖRS. EN SKUGGAD RUTA BETYDER ATT UNDERHÅLL INTE BEHÖVS DENNA GÅNG.									
		2050 TIMMAR	2100 TIMMAR	2150 TIMMAR	2200 TIMMAR	2250 TIMMAR	2300 TIMMAR	2350 TIMMAR	2400 TIMMAR	2450 TIMMAR	2500 TIMMAR
Rengör och smörj pelaren	Se Sektion4.4										
Kontrollera om sågbladshjulens remmar är slitna.	Se Sektion4.6										
Smörj sågbladsspänningens skruv.	Se Sektion4.5										

WOOD-MIZER LT15SA UNDERHÅLLSJOURNAL

PROCEDUR	MANUALHÄNVI SNING	SUMMA DRIFTSTIMMAR									
		FYLL I DATUM OCH DRIFTSTIMMAR VARTEFTER VARJE PROCEDUR UTFÖRS. EN SKUGGAD RUTA BETYDER ATT UNDERHÅLL INTE BEHÖVS DENNA GÅNG.									
		2550 TIMMAR	2600 TIMMAR	2650 TIMMAR	2700 TIMMAR	2750 TIMMAR	2800 TIMMAR	2850 TIMMAR	2900 TIMMAR	2950 TIMMAR	3000 TIMMAR
Rengör och smörj pelaren	Se Sektion4.4										
Kontrollera om sågbladshjulens remmar är slitna.	Se Sektion4.6										
Smörj sågbladsspänningens skruv.	Se Sektion4.5										

SEKTION 5 FELSÖKNINGSGUIDE

5.1 Problem med sågning

PROBLEM	ORSAK	LÖSNING
Sågbladen blir snabbt slöa	Smutsiga stockar	Torka eller barka av stockarna, särskilt på skärets ingångssida.
	När tänderna slipas blir det för varmt så att tänderna blir mjuka.	Slipa bara så mycket metall som behövs för att få tillbaka skärpan i tänderna. Använd vatten/kylning när sågbladet slipas.
	Dålig slipteknik	Se till att spetsen slipas ordentligt (se manualen för sågbladsslipning).
Sågbladen går av i förtid	Gummiremmarna på styrhjulen är så slitna att sågbladet kommer i kontakt med metallrullen – leta efter blanka fläckar på hjulkanterna.	Byt sågbladshjulens remmar (B-57).
	Dålig slipteknik	Se manualen för sågbladsslipning
	Spänningen för hård	Spänn sågbladen enligt rekommenderade specifikationer.
Sågbladet rör sig inte rätt på hjulen	Blockinställningen är inte korrekt.	Justera.
	Platta/slitna remmar	Byt ut B-57-remmarna
Styrrullarna för bandguiderna snurrar inte när man sågar.	Låsta bärlager	Byt ut bärlagren.
	Slitna bärlager	Byt ut bärlagren.
Drivremmarna slits i förtid eller hoppar.	Motor och drivskivor är inte rätt inriktade.	Rikta in drivskivorna.

PROBLEM	ORSAK	LÖSNING
Brädorna är tjocka eller tunna i ändarna eller i brädornas mitt.	Spänning eller tryck på stocken som gör att stocken inte ligger plant på bänken.	När stocken har gjorts fyrkantig, gör man likadana sågskär på motstående sidor. Upprepa och håll samtidigt kärnan i mitten på blocket, som skall bli det sista skäret.
	Skränkningen i tänderna	Slipa och återställ sågbladet.
	Bänkskenorna är fel inriktade.	Rikta om sågverket.
Höjjusteringen hoppar och hakar upp sig vid höjning och sänkning.	Pelaren behöver smörjas.	Smörj pelarskenornas ytor.
	Pelarens gliddynor är inte ordentligt inriktade (hela dynans yta skall beröra pelaren).	Justera gliddynorna.
Timret är inte fyrkantigt	Sågspån eller bark mellan blocket och bänkskenorna.	Ta bort hindrande partiklar.
	Problem med skränkningen	Slipa och återställ sågbladet.
Sågspån byggs upp på skenan	För mycket smörjning	Smörj inte skenorna med smörjmedel.
	Skenan är kladdig.	Torka skenan med lösningsmedel och spreja med silikonsprej.
Vågliknande skär	För snabb inmatning	Sänk matarhastigheten.
	Felaktigt slipade sågblad (detta kommer att vara problemet i 99% av alla fall!)	Slipa om sågbladet. (Se instruktionerna för sågbladsslipning - läs igenom alla instruktioner!)
	Bandguiderna är felaktigt inställda	Justera bandguiderna.
	Kåduppbyggnad på sågbladet	Torka bort kådan. Använd större vattenflöde på sågbladet under sågningen.
	Problem med skränkningen	Slipa och återställ sågbladet.

SEKTION 6 INRIKTNING AV BANDSÅGVERKET

6.1 Förberedande inriktningsprocedurer

Kontrollera bandsågverkets inriktning med jämna mellanrum och ändra vid behov. Denna sektion förklarar hur hela bandsågverket riktas in. Var mycket noggrann när dessa steg utförs. Sågverkets inriktning bestämmer noggrannhet och vinkelräthet på skären.

Steg för inriktning av bandsågverket:

1. Förbered sågen för inriktningen.
2. Ställ in så att sågbladet drivs parallellt med bänkskenorna.
3. Ställ in så att bandguidens arm kommer parallell med såghuvudets stöd.
4. Rikta in bandguiderna till sågbladet.
5. Justera sidoan hållen så att de är vinkelräta mot bänken.
6. Slutinställningar

För att försäkra sig om att inställningarna är riktiga måste bandsågverkets ram vara i nivå och sågbladet installerat på rätt sätt.

[Se Sektion 3 Installation och användning](#) för installationsinformation.

6.2 Förbereda bandsågverket för inriktning

Innan nedanstående steg genomförs placeras bandsågverket på fast, plan mark. Använd snören för bänken och justera benen så att ramen kommer i nivå ([Sektion 3.1](#)).

6.3 Installation av sågblad och inriktning

Installera ett sågblad och spänn såsom anges i [Sektion 3.3](#).

1. Stäng sågbladets skyddskåpa och se noga till att alla personer håller sig borta från såghuvudets öppna sida.
2. Starta motorn ett ögonblick.



WARNING! Vrid inte bladshjulen för hand. Om man vrider sågbladshjulen för hand kan allvarliga olyckor inträffa.

3. Stäng av motorn, öppna sågbladets skyddskåpa, ta ur nyckeln ur nyckelhålet och kontrollera hur sågbladet är beläget på sågbladshjulen.

Kontrollera den vertikala inställningen för sågbladets icke-drivande hjul. Sågbladets tandlucka skall

befinna sig på samma avstånd från hjulets framkanten både upptill och nertill på hjulet. Om den inte gör det skall motsvarande justeringskruvar lossas och dras till på hjulaxeln.

Se figur 6-1. Sågbladshjulen skall justeras så att tandluckan på 1 1/4" sågblad befinner sig 3mm (\pm 1 mm) utanför hjulens framkant. Tandluckan på 1 1/2" sågblad skall befinna sig 4,5mm (\pm 1mm) från hjulens framkant. Låt inte tänderna befinna sig på hjulen.

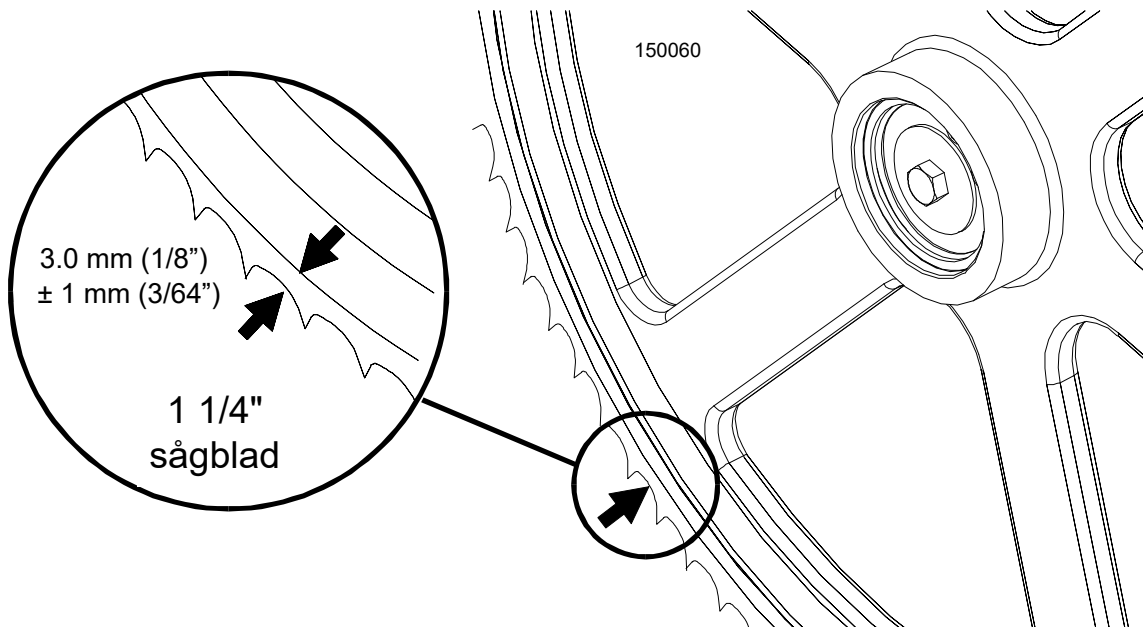

FIG. 6-1

För att justera var sågbladet skall befinna sig på sågbladets icke-drivande respektive drivande sida, se nästa sektion i denna manual.

6.4 Inställning av sågbladshjul

Sågbladshjulen skall vara inställda så att de är i nivå både i de vertikala och horisontella planen. Om sågbladshjulen lutar uppåt eller nedåt vill sågbladet röra sig i lutningens riktning. Om sågbladshjulen lutar i horisontalplanet kommer sågbladen inte hålla sig i rätt spår på hjulen.

Använd riktverktyget för bandguiden för att kontrollera den vertikala inställningen för varje sågbladshjul.

1. Sätt fast verktyget på sågbladet nära den inre bandguidens infästning. Se noga till att verktyget inte vilar på en tand eller utstående kant och att det ligger plant mot sågbladets undersida.

Se figur 6-2.

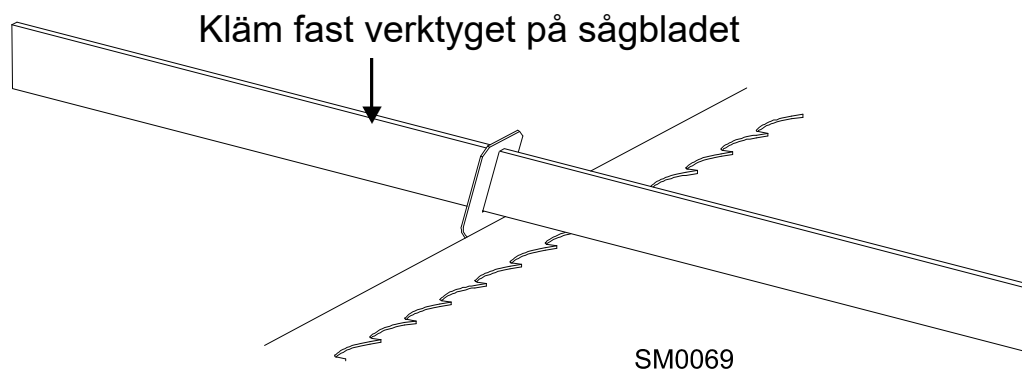

FIG. 6-2

2. Flytta sågvagnen tills verktygets främre ände befinner sig över den första bänkskenan. Mät från verktygets undersida till bänkskenans övre yta.
3. Flytta sågvagnen så att verktygets bakre ände befinner sig över bänkskenan. Mät igen från verktygets undersida till bänkskenan.
4. Om de två måtten skiljer sig åt med mer än 1,5 mm justeras den vertikala lutningen på sågbladets drivhjul.

Se figur 6-3. Använd de vertikala justeringskruvarna för att justera sågbladets drivhjul. För att luta hjulet nedåt, lossa den övre justeringskruven ett halvt varv. Lossa låsmuttern på den undre justeringskruven och dra till skruven. Drag till de övre och nedre låsmuttrarna.

För att luta hjulen uppåt, lossa den nedre justeringskruven ett halvt varv. Lossa låsmuttern på den övre justeringskruven och dra till skruven. Drag till de övre och nedre låsmuttrarna.

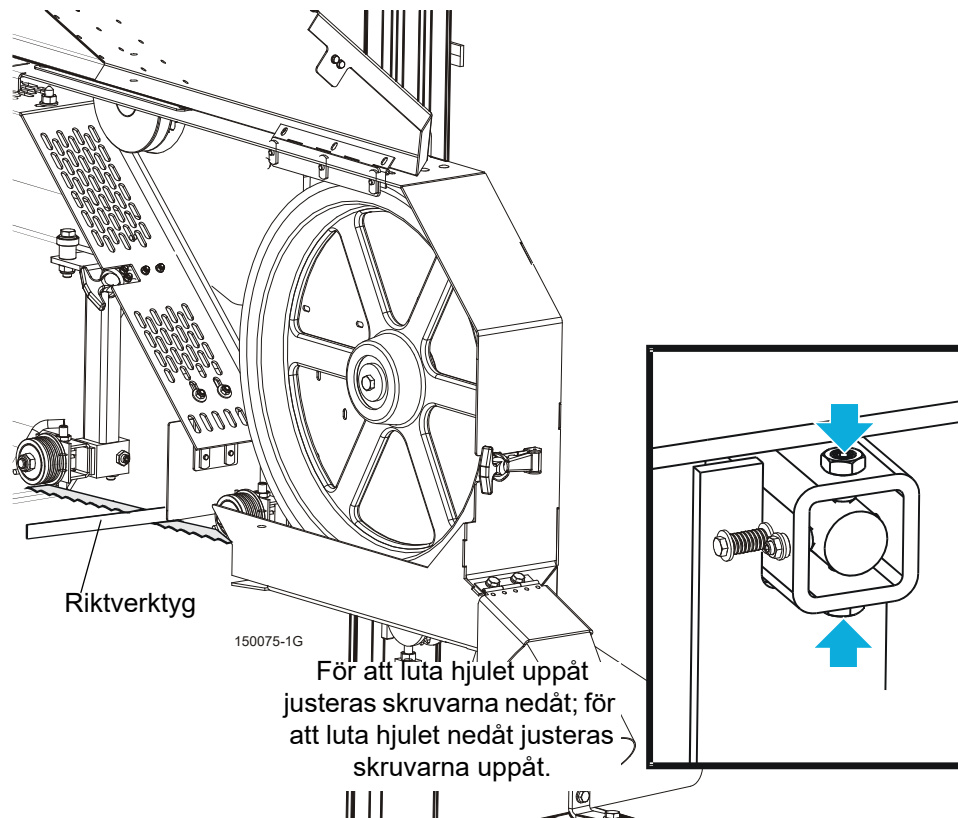
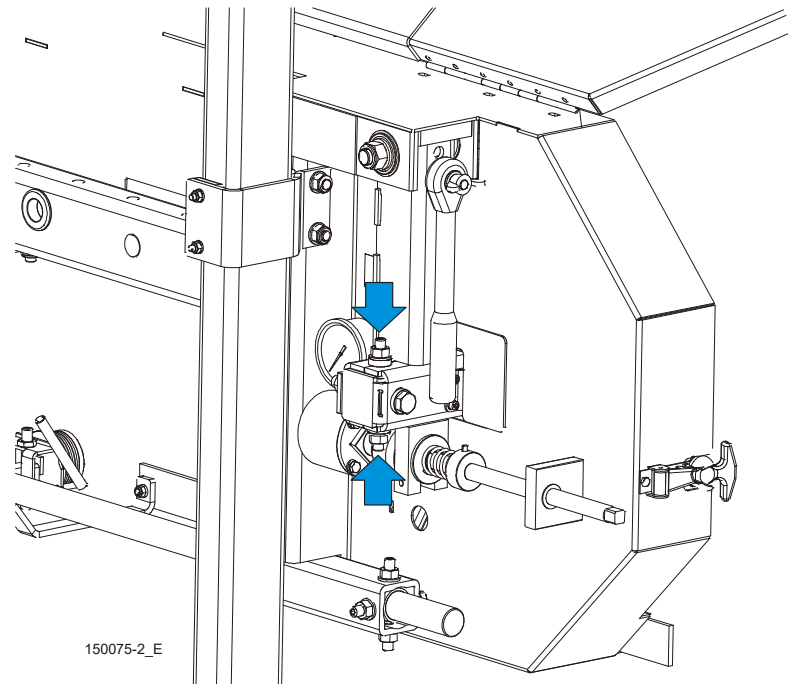

FIG. 6-3

5. Kontrollera den vertikala lutningen på sågbladets drivhjul en gång till med riktverktyget för bandguiderna. Justera sågbladshjulet vid behov ytterligare till dess båda sidor på verktyget är på samma avstånd, $\pm 1,5$ mm, från bänkskenan.
6. Ta bort verktyget från sågbladet och sätt tillbaka det i närheten av den yttre bandguiden.
7. Mät från verktygets båda ändar till bänkskenan. Om måttet mellan verktygets främre och bakre ände skiljer sig med mer än 1,5 mm justeras den vertikala lutningen på sågbladets icke-drivande hjul.

Se figur 6-4. Använd de vertikala justeringskruvarna för att justera sågbladets icke-drivande hjul. För att vrida hjulet uppåt lossas den nedre muttern och justeringskruven ett halvt varv. Lossa låsmuttern på den övre justeringskruven och dra till skruven. Dra till de övre och nedre muttrarna.

För att luta hjulet nedåt, lossa den övre justeringsskruven ett halvt varv. Lossa låsmuttern på den nedre justeringsskruven och dra åt skruven. Dra till de övre och nedre muttrarna.

**FIG. 6-4**

8. Kontrollera ännu en gång den vertikala lutningen hos bladshjulet på den icke-drivande sidan. Justera igen vid behov.
9. Kontrollera sågbladets läge på sågbladets icke-drivande hjul.

Se figur 6-5. Den horisontella lutningen på sågbladshjulet skall justeras så att tandluckan på ett 1 1/4" sågblad befinner sig 3mm ($\pm 0,75$ mm) utanför hjulets framkant.

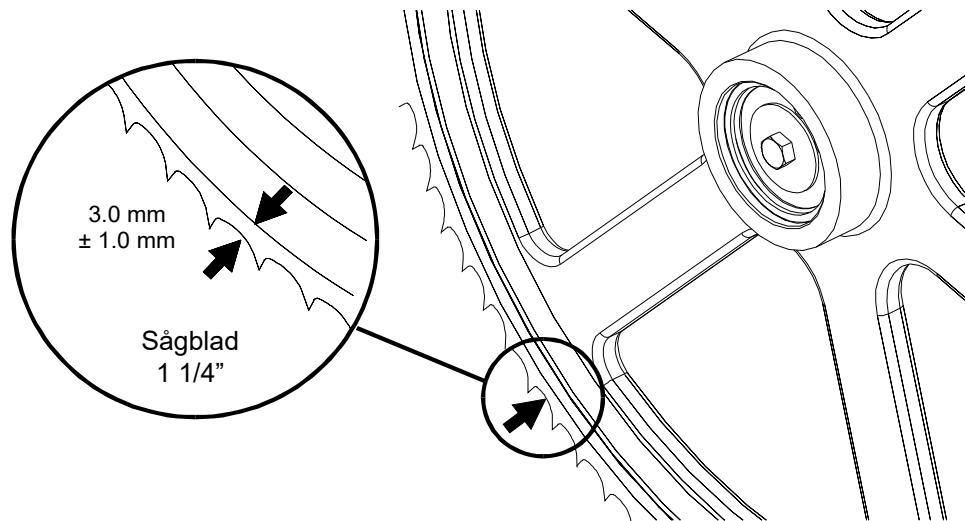
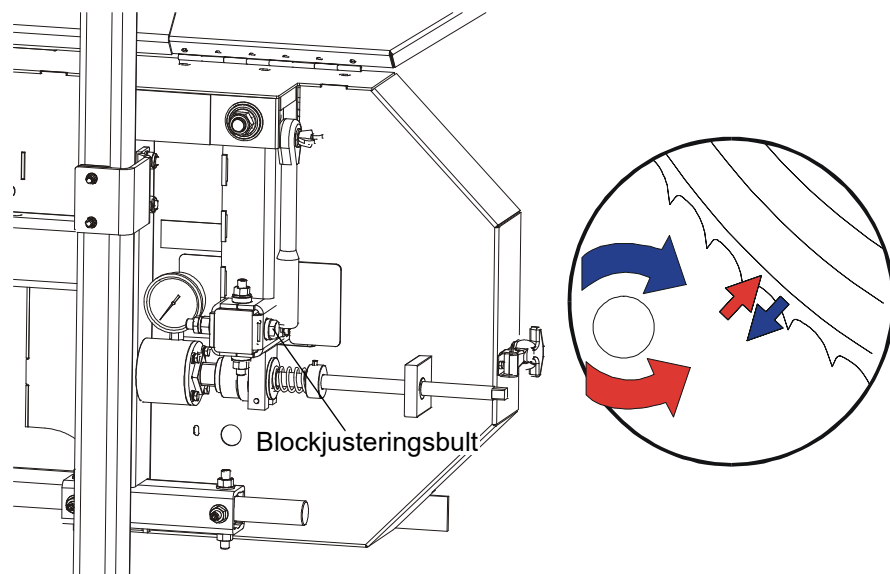

FIG. 6-5

Se figur 6-6. Använd blockjusteringsbulten som visas i figuren nedan för att justera sågbladets icke-drivande hjul. Om sågbladet är för långt fram på hjulet vrids kantsågningskontrollbulten medsols. Om det är för långt bak på hjulet vrids blockjusteringsbulten motsols.



15B017_D

FIG. 6-6

10. Kontrollera sågbladets läge på sågbladets drivhjul. Sågbladet skall vara placerat på hjulet såsom beskrivs för sågbladets icke-drivande hjul. Justera sågbladets drivhjul vid behov.

Se figur 6-7. Använd den horisontella justeringsskruven för att justera sågbladets drivhjul. Lossa låsmuttern på justeringsskruven. Lossa justeringsskruven för att flytta ut sågbladet på hjulet. Dra till

justeringsskruven för att flytta in sågbladet på hjulet. Dra till låsmuttern.

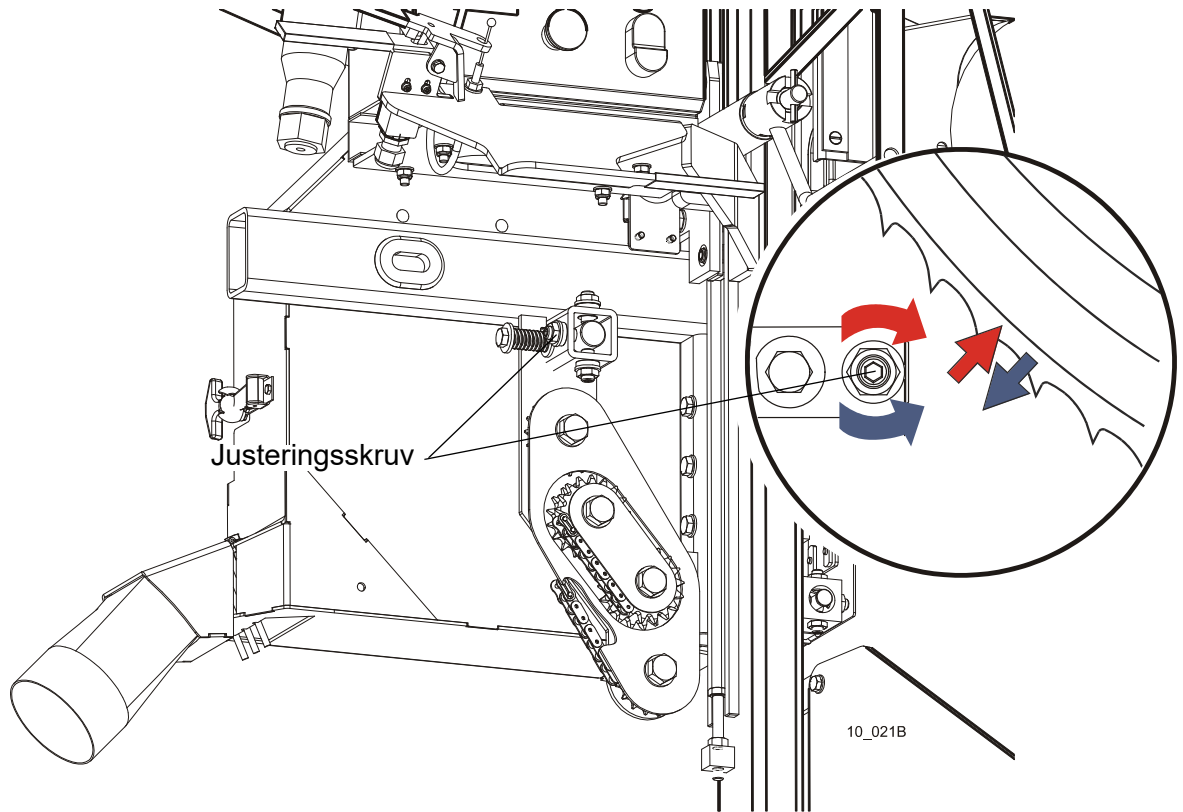

FIG. 6-7

11. Justera sågbladets dämpningsskruv för vibrationer. Avståndet från skruven till sågbladet ska vara ungefär 1 mm.

Se figur 6-8.



FIG. 6-8

6.5 Inställning av bandguidens arm

Innan bandguidens arm ställs in skall sågbladet riktas in på sågbladetshjulens banor som beskrivs i [Sektion 3.4](#). Flytta såghuvudet så att sågbladet befinner sig över den första bänkskenan. Placera sågbladet i nivå med bänkskenan som visas i [Sektion 3.1](#). Justera bandguidernas styrrullar så att de inte vidrör sågbladet.

Vertikal inställning

1. Ställ in bandguidens arm så långt det går från den andra bandguiden (maximalt avstånd mellan styrrullarna).

Se figur 6-9.

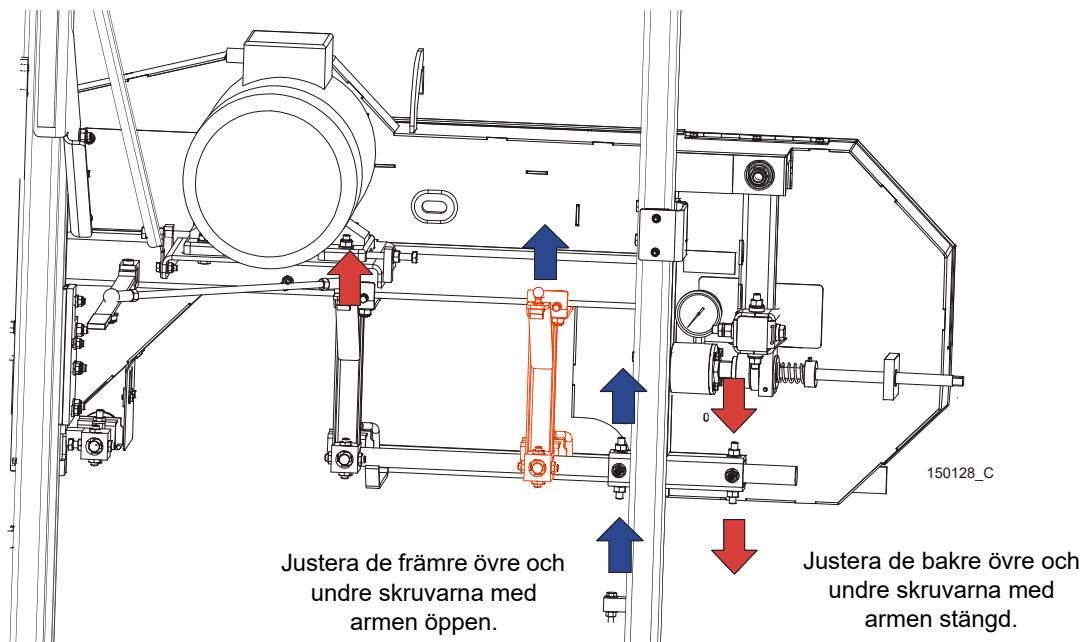

FIG. 6-9

2. Använd armens justeringskruvar, som är markerade med blå pilar i figuren ovan, för att justera armen uppåt till dess gliddynan vidrör såghuvudets stödrör. Dra till låsmuttrarna.
3. Justera bandguidens arm hela vägen in mot den andra bandguiden (minsta avstånd mellan styrrullarna).
4. Använd armjusteringskruvarna, markerade med röda pilar i figuren ovan, för att justera armen ända upp till dess gliddynan vidrör såghuvudets stödrör. Dra till låsmuttrarna.

OBS: När skruvarna för bandguidernas armar ändras, se noga till att deras gängor inte skadas eller att guidegenomföringen deformeras. Flytta handtaget till bandguidens arm och se till att armen rör sig lätt från vänster till höger när handtaget flyttas.

Horisontell inställning

Se figur 6-10.

1. Medan bandguidens arm fortfarande befinner sig längst in mot den andra bandguiden dras alla sidoskruvar till ända tills de vidrör armen. Backa sedan skruvarna 1/4 varv och dra till låsmuttrarna.
2. Titta över det horisontella såghuvudstödet för att se bandguidens arm. Justera alla sidoskruvar på skyddet över bandguidens arm så att armen är parallell med såghuvudets stöd.
3. För att flytta änden på bandguidens arm mot bandsågverkets främre del lossas låsmuttrarna på den främre inre skruven och den bakre yttre skruven. Vrid skruvarna motsols ett helt varv och dra till låsmuttrarna. Lossa låsmuttrarna på den främre yttre skruven och den bakre inre skruven. Vrid skruvarna medsols till de vidrör armen och backa sedan 1/4 varv och dra till låsmuttrarna.
4. För att flytta änden på bandguidens arm mot bandsågverkets bakre del lossas låsmuttrarna på den främre yttre skruven och den bakre inre skruven. Vrid skruvarna motsols ett helt varv och dra till låsmuttrarna. Lossa låsmuttrarna på den främre inre skruven och den bakre yttre skruven. Vrid skruvarna medsols till de vidrör armen och backa sedan 1/4 varv och dra till låsmuttrarna.

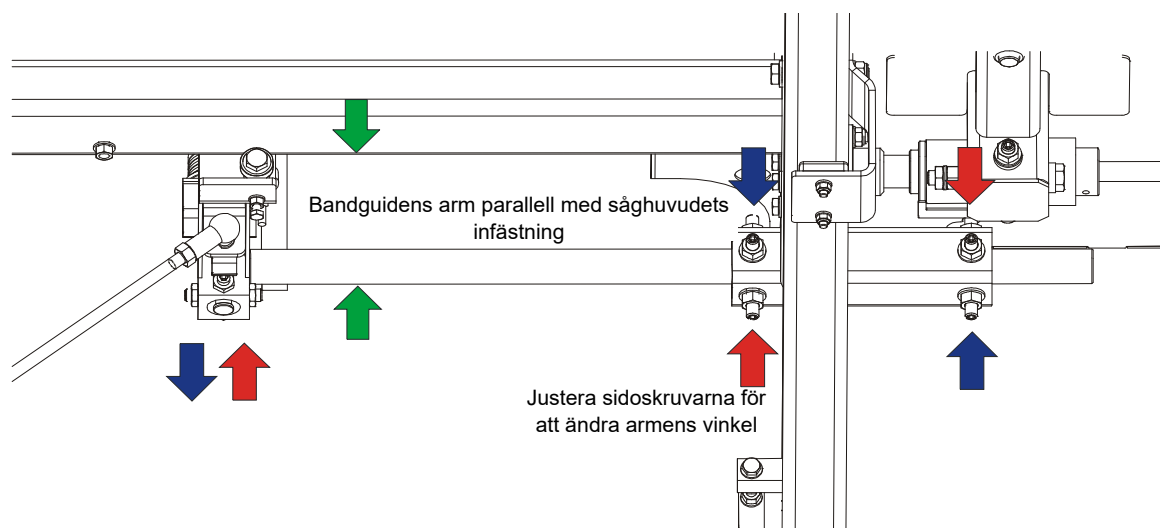

FIG. 6-10

6.6 Inställning av bandguiderna

Alla bandsågverk från Wood-Mizer har två bandguidar, som hjälper sågbladet att hålla ett rakt skär. De två bandguiderna är placerade på såghuvudet för att leda sågbladet på vardera sidan av det material som sågas.

En bandguide är monterad i ett fast läge på såghuvudets driftssida. Denna kallas för den "inre" bandguiden.

Den andra bandguiden är monterad på såghuvudets icke-drivande sida. Den kallas för den "yttre" bandguiden och är justerbar för olika bredder på material som bearbetas.

Inställning av bandguiden består av fyra steg:

- Sågbladets nedböjning
- Bandguidens vertikala lutning
- Bandguidens flänsavstånd
- Bandguidens horisontella lutning.

Utför inställningen av bandguiderna efter det att sågbladet är riktats in på hjulen samt justerat sågbladet och bandguidens arm så att de är parallella med bänkskenorna. När bandguiderna är inställda kontrolleras måttindikatorn och man ser till att den är korrekt inställd.

6.7 Sågbladets nedböjning

Gå igenom följande steg för att få korrekt nedböjning på sågbladet med bandguiderna:

1. Höj vagnen tills sågbladet är 375 mm ovanför bänkskenan. Mät det verkliga avståndet med måttband från skenans ovansida till sågbladets undersida.

Se figur 6-11.

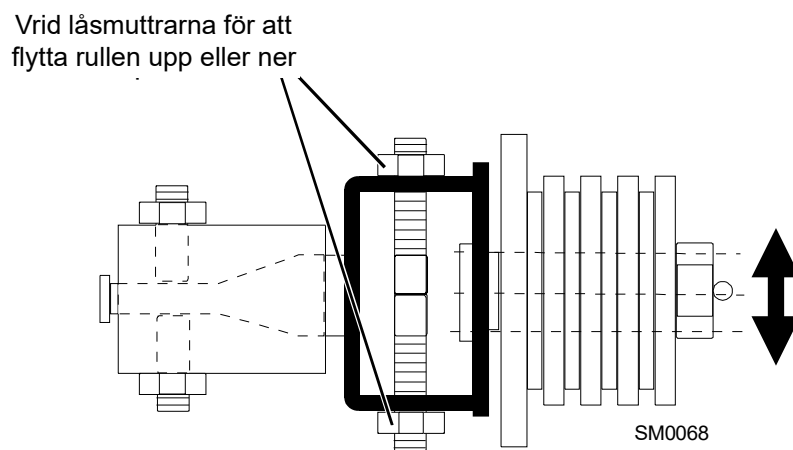

FIG. 6-11

2. Lossa den undre låsmuttern och dra till den övre låsmuttern tills bandguiden böjer ner sågbladet 6 mm.
3. Upprepa för den andra bandguiden.

OBS: Se noga till att sågbladsskyddet går fritt för båda guideenheterna. Skyddet på den yttre guiden skall kontrolleras med armen längst in respektive längst ut.

6.8 Inställning av bandguidens vertikala lutning

Kontrollera att bandguiden inte gör att sågbladet lutar uppåt eller nedåt. Det ingår ett riktverktyg till bandguiderna "BGAT" (Blade Guide Alignment Tool) som hjälper till att mäta sågbladets vertikala lutning.

1. Öppna den justerbara armen till bandguiden 15 mm från helt öppen.
2. Kläm fast riktverktyget på sågbladet. Placera verktyget nära bandguidens styrrulle. Se noga till att verktyget inte vilar på någon tand eller utstående kant och ligger plant på sågbladet.

Se figur 6-12.

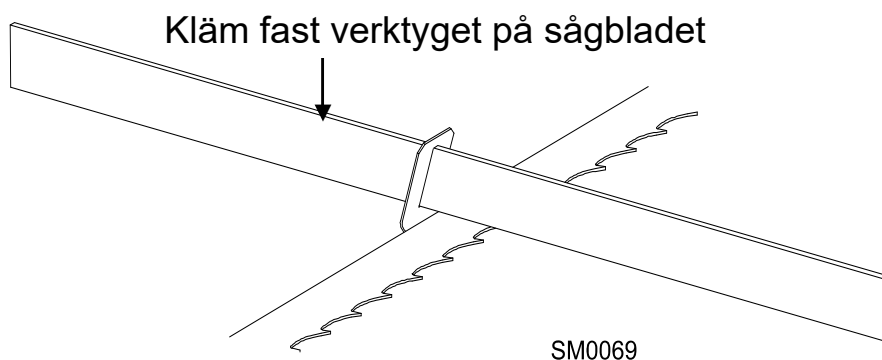

FIG. 6-12

3. Mät avståndet från bänkskenan till verktygets undersida.
4. Flytta vagnen så att verktygets främre ände befinner sig över bänkskenan.
5. Mät avståndet från bänkskenan till verktygets undre kant.
6. Använd inställningsskruvarna som visas för att luta sågbladet till dess måttet från bänkskenan till verktyget är detsamma som det första måttet som tagits vid verktygets mitt.

Se figur 6-13.

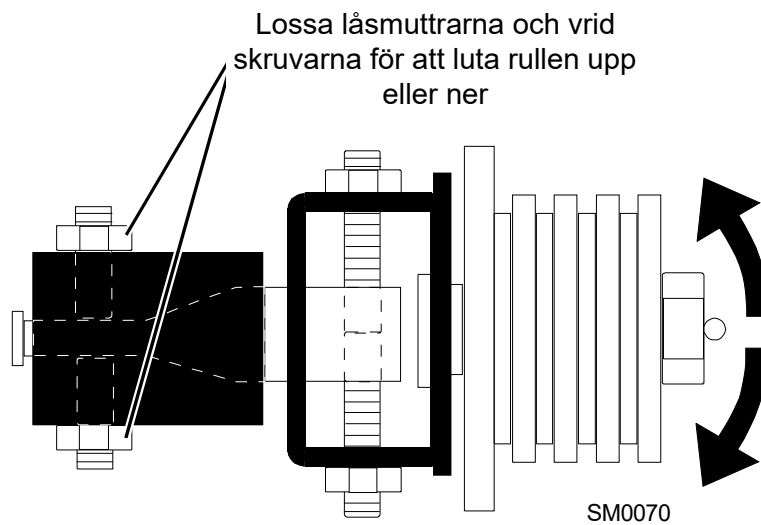

FIG. 6-13

7. Flytta fram vagnen så att verktygets bakre ände befinner sig över bänkskenan.
8. Använd inställningsskruvarna som visas för att justera bandguidens lutning till dess måttet från bänkskenan till verktyget är detsamma som de andra två måtten som tagits.
9. Flytta verktyget nära den andra bandguiden och upprepa ovanstående steg.

OBS: Om större förändringar gjorts till bandguidens lutning mäter man avståndet en gång till mellan sågbladet och bänkskenorna för att försäkra sig om att nedböjningen är den rätta, dvs. 6,5 mm. Justera vid behov.

OBS: När bandguiderna har justerats, koppla in sågbladet en stund och kontrollerar därefter bandguidernas inställning igen.

6.9 Bandguidens flänsavstånd

TIPS: När bandguidernas flänsavstånd justeras, lossa den övre inställningsskruven och endast en av inställningsskruvarna på sidan. Det gör att horisontella och vertikala lutningsinställningar behålls när inställningsskruvarna dras till igen.

1. Justera den inre bandguiden så att bandguidens flänsar är cirka 1,5-3,0 mm från sågbladets baksida.
2. Lossa en inställningsskruv på sidan och en av de övre enligt figuren nedan. Knacka bandguiden fram eller tillbaka till dess att den befinner sig i rätt läge.

Se figur 6-14.

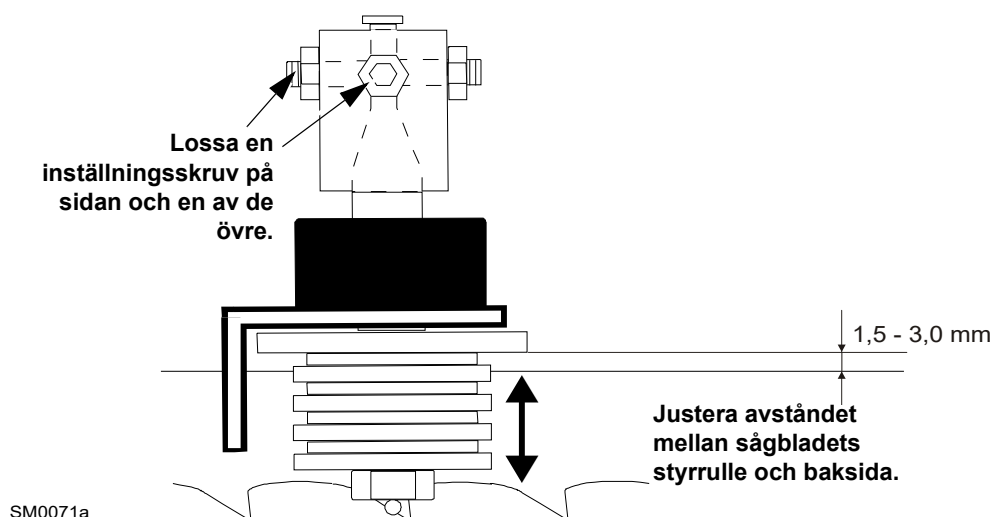

FIG. 6-14

3. Dra åt inställningsskruvarna igen.
4. Justera den yttre bandguiden på samma sätt om den inre bandguiden.

OBS: Efter det att avståndet mellan styrrullarna ställts in, starta sågbladsmotorn en kort stund. Stoppa sedan sågbladet och kontrollera avstånden igen.

6.10 Inställning av horisontell lutning

1. Flytta bandguidens arm halvvägs in.

Se figur 6-15.

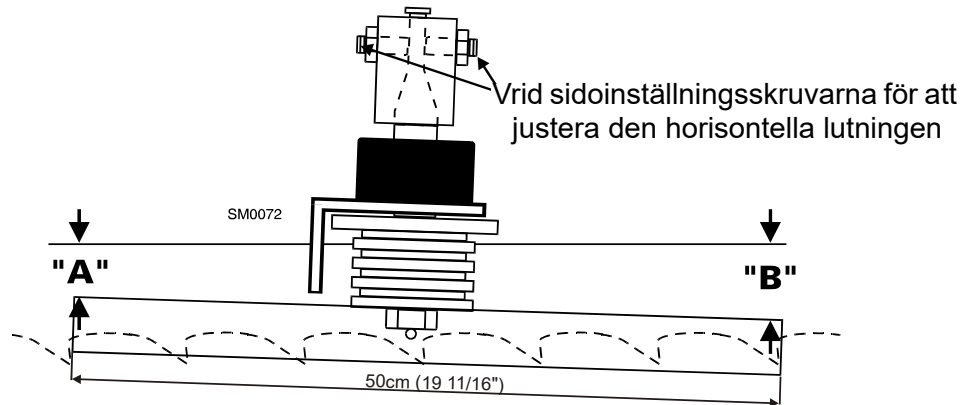

FIG. 6-15

2. Placera bandguidens riktverktyg mot ytan på den yttre bandguidens styrrulle, som visas ovan.
3. Mät mellan sågbladets bakre kant och verktyget vid den ände som är närmast den inre bandguiden ("B").
4. Mät mellan sågbladets bakre kant och verktygets andra ände ("A").
5. Rullen ska vara parallell med sågbladet ($A=B$) eller lutad något till vänster ($A=B - 6\text{mm}$). Använd inställningskruvarna på sidan för att justera styrrullens horisontella lutning.
6. Upprepa stegen 37 för den inre bandguidens styrrulle.

OBS: När väl bandguiderna har ställts in kommer eventuella sågningsvariationer sannolikt vara orsakade av sågbladet. Se Blade Handbook, formulär nr 600.

6.11 Sidoanhåll

Stockar och bräder är spända mot sidoanhåll när man sågar. Sidoanhållen måste vara vinkelräta mot bänken för att virket skall bli rätvinkligt.

1. Placera en plan skiva tvärs över bänkskenorna.

Se figur 6-16.

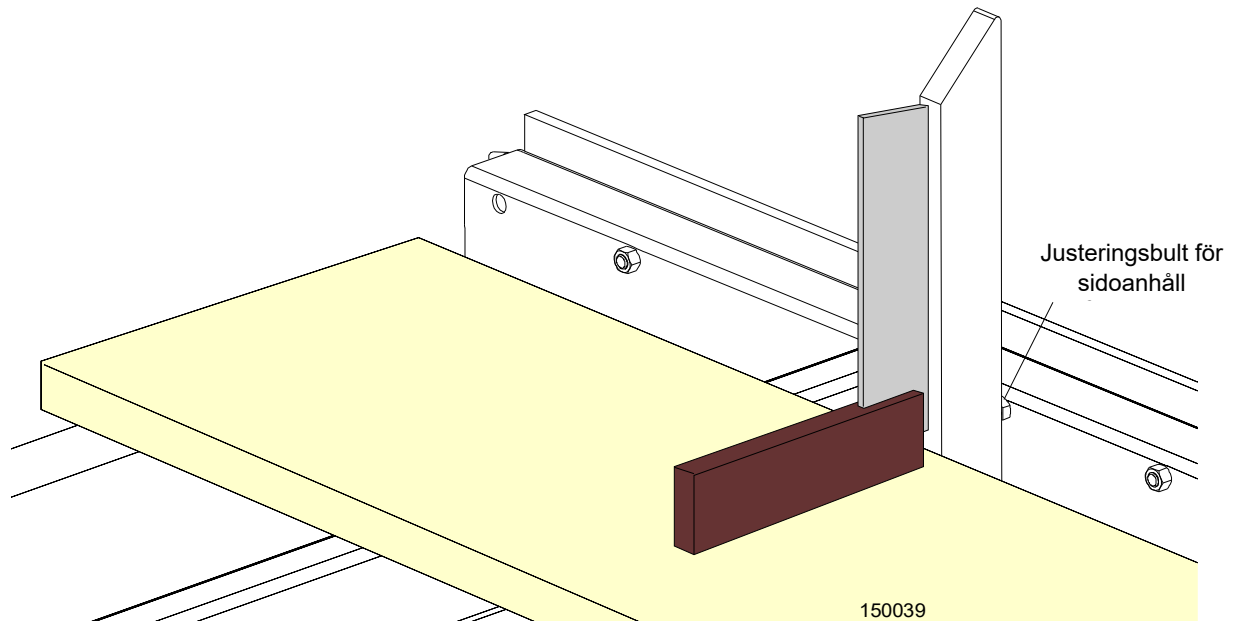

FIG. 6-16

2. Fäll upp ett sidoanhåll så att det blir vertikalt.
3. Dra tillbaka sidoanhållets övre del för att eliminera slack, som om en stock var klämd emot det.
4. Kontrollera vinkeln för vardera sidoanhåll med en vinkelhake mot skivan.
5. Sidoanhållet skall vara 90° mot bänkskenorna. Vrid justeringsbulten moturs för att luta sidoanhållets övre del framåt.
6. Upprepa för de återstående sidoanhållen.

6.12 Inställning av sågbladets höjdmätare

Standardmätare

När hela bandsågverket har ställts in och alla justeringar är gjorda kontrollerar man att sågbladets höjdmätare anger det verkliga avståndet från sågbladet till bänkskenorna.

Se figur 6-17.

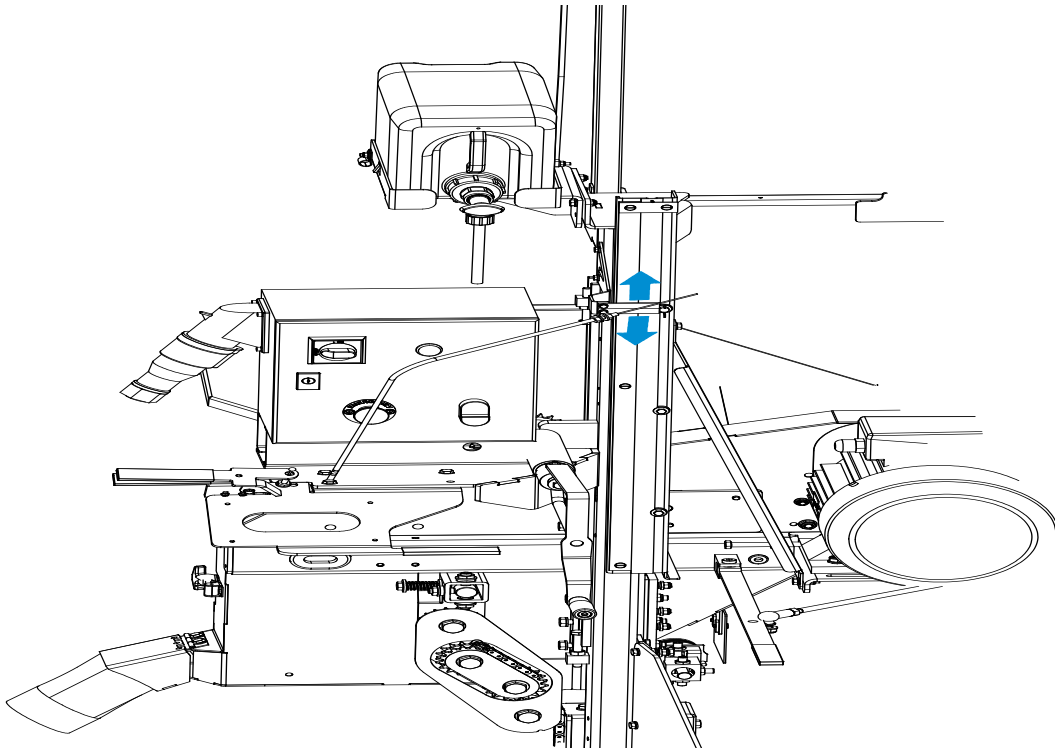

FIG. 6-17

1. Flytta såghuvudet så att sågbladet befinner sig direkt ovanför en av bänkskenorna. Mät från nedre kanten av en nedåtriktad tand på sågbladet till bänkskenans ovansida.
2. Lossa höjdmätarens infästningsbult och justera fästet tills indikatorn är mitt för höjdmätarens riktiga markering. Dra till muttern igen på infästningsbulten.

Kvartstumsmått (tillval)

1. Maximala avståndet mellan höjdmätaren och höjndikatorn skall vara 5 mm. Om avståndet inte är det, lossas indikatorns infästningsbultar och fästet flyttas i horisontalplanet till riktigt avstånd uppnått. Dra till infästningsbultarna igen.

Se figur 6-18.

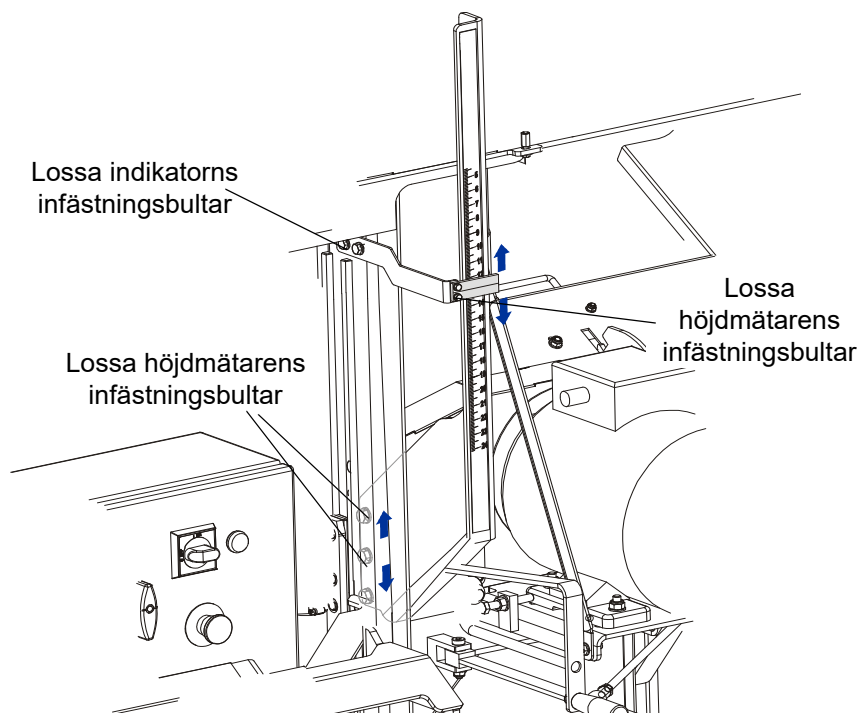

FIG. 6-18

2. Flytta såghuvudet så att sågbladet befinner sig direkt ovanför en av bänkskenorna. Mät från nedre kanten av en nedåtriktad tand på sågbladet till bänkskenans ovsida.

Lossa höjdmätarens infästningsbultar och justera fästet tills indikatorn är mitt för höjdmätarens riktiga markering. Dra åt muttrarna på infästningsbultarna.

Om exempelvis måttet från sågbladet till bänkskenan var 375 mm, ser man till att indikatorn visar 375 mm på höjdmätaren.

6.13 Inställning av motorns drivrem

Se figur 6-19. Lossa motorns monteringsbultar. Använd justeringsbultarna som visas nedan och justera drivremmen tills den har 11 mm nedböjning med en nedböjningskraft på 3,6 kg för en E11-motor eller 11 mm nedböjning med en 7,2 kg nedböjningskraft när det gäller en E15-motor. Dra

åt motorns fyra monteringsbultar.

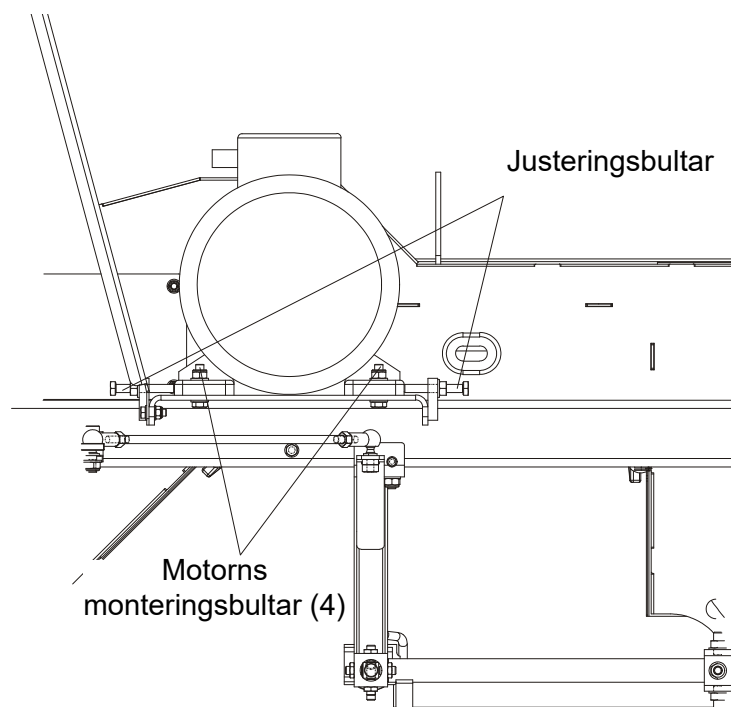

FIG. 6-19

6.14 Inställning av säkerhetshandtagets koppling

Se figur 6-20. Använd justeringsmuttrarna för att ändra kopplingsspänningen så att sågbladet

stannar inom 8 sekunder efter det att säkerhetshandtaget släppts.

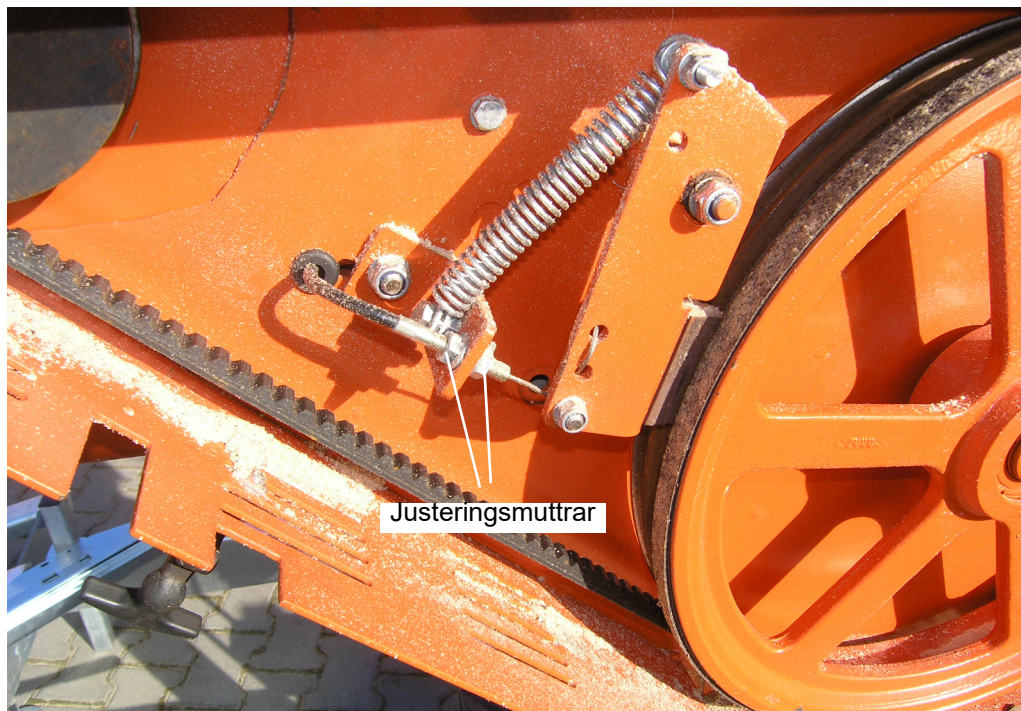

FIG. 6-20

6.15 Justering av bärrullarnas avstånd

Använd skruven (1) för att justera avståndet mellan bärrullen (2) och spårskenan (3), så att den vertikala masten kan röra sig fritt (se figur nedan). Avståndet ska vara ca 0,5 mm.

Se figur 6-21.

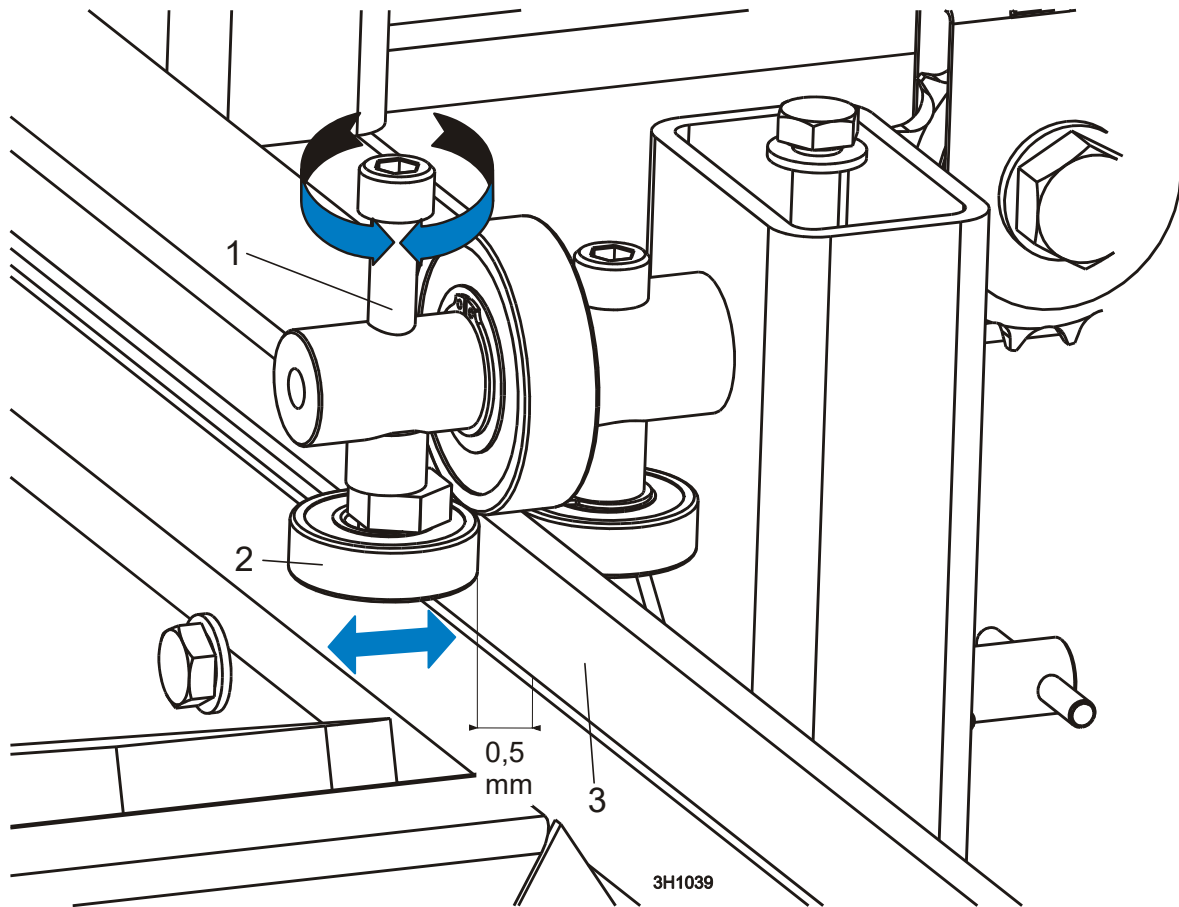

FIG. 6-21

EG-försäkran om överensstämmelse enligt EC Machinery Directive 2006/42/EC, Bilaga II, 1.A

Tillverkare:

Wood-Mizer Industries sp. z o.o.
Nagórna 114, 62-600 Koło, Polen
Tel. +48 63 26 26 000

Denna försäkran om överensstämmelse är utfärdad under tillverkarens strikta ansvar.

Följande maskin i levererad version uppfyller kraven gällande säkerhetsfunktioner och hälsokrav i EC Machinery Directive 2006/42/EC vad gäller konstruktion och typ, enligt vad som frisläpps av oss. Om maskinen ändras utan att detta överenskommits med tillverkaren är denna försäkran inte längre giltig.

Vi, i egenskap av undertecknare, intygar härmed att:

Maskinens beteckning: **SÅGVERK**
Modell: LT15
TYP:
Serienummer:
VIN-numret:

Uppfyller kraven enligt följande EU-direktiv:

EC Machinery Directive 2006/42/EC
EC Electromagnetic Compatibility Directive
2014/30/EU

Samt uppfyller kraven enligt följande harmoniserade standarder:

PN-EN 1807-2:2013-08
PN-EN ISO 13849-1:2016-02
PN-EN 60204-1:2018-12

Anmält organ enligt bilaga IV :

Sieć Badawcza Łukasiewicz
INSTYTUT TECHNOLOGII DREWNA
Centrum Certyfikacji Wytrobów Przemysłu Drzewnego
ul. Winiarska 1, 60-654 Poznań

Anmälan nr: 1583

Certifikatnr för EG-typgranskning: 0719/2019

Ansvarig för teknisk dokumentation:

Piotr Adamiec / Konstruktionschef
Wood-Mizer Industries Sp. z o.o.
62-600 Koło, 114 Nagórna, Polen
Tel. +48 63 26 26 000

Stad/Datum/Underskrift:

Koło, 19.09.2019 

Titel:

Konstruktionschef